

**МИНИСТЕРСТВО ВЫСШЕГО И СРЕДНЕГО СПЕЦИАЛЬНОГО
ОБРАЗОВАНИЯ РЕСПУБЛИКИ УЗБЕКИСТАН**

ТАШКЕНТСКИЙ ФИНАНСОВЫЙ ИНСТИТУТ

ШОХАЪЗАМИЙ Ш.Ш.

**КАЧЕСТВО ИНДУСТРИИ РЫНКОВ:
ФИНАНСОВОГО И ЦЕННЫХ БУМАГ**

Ташкент - 2004

Шохаъзамий Ш.Ш. Качество индустрии рынков: финансового и ценных бумаг. – Т.:, 2004. –

В настоящей монографии предлагается разработанная автором теория комплексных систем обеспечения и регулирования качества индустрии (КСОРКИ) рынков финансового и ценных бумаг (РФЦБ). Эта теория основывается на обобщенной теории РФЦБ, является теоретической и методологической базой для построения КСОРКИ РФЦБ. В книге изложены теория и методология построения КСОРКИ РФЦБ. Монография полезна для научных и научно-педагогических работников, специалистов, занимающихся проблемами обеспечения и регулирования качества РФЦБ.

Ушбу монографияда муаллиф томонидан яратилган молия ва қимматли қоғозлар бозорлари (МҚҚБ) индустрияси сифатини таъминловчи ва мувофиқлаштирувчи (тартибга солувчи) комплекс тизимлар (ИСТМКТ) назарияси таклиф қилинган. Ушбу назария МҚҚБ умумлашган назариясига асосланган бўлиб, МҚҚБ ИСТМКТ яратишнинг назарий ва методологик асоси ҳисобланади. Монография МҚҚБ сифатини таъминлаш ва тартибга солиш муаммолари Билан шуғулланувчи илмий ва илмий-педагогик хизматчилар, мутахассислар учун фойдалидир.

In the present monograph there are offers elaborated by author theory of complex system of providing and regulating of the quality (CSPRQI) of financial and securities markets industry. This theory is founded on generalized theory of financial and securities market (FSM), is the theoretical and methodological basis of CSPRQI FSM construction. Monograph is useful for scientific and scientific-pedagogical workers, specialists, who are working on the problems of providing and regulating the quality of FSM.

Рекомендована Межвузовским научно-методическим советом при Ташкентском финансовом институте Министерства высшего и среднего специального образования Республики Узбекистан.

Рецензенты: Абдуллаев Ё.А. – Проректор ТФИ, д.э.н., профессор кафедры «Статистика»; Уркинбаев Т. – Начальник Управления Центра по координации и контролю за функционированием рынка ценных бумаг по Ташкентской области, к.э.н.; Чориев К.А. – Генеральный директор ГИФ «ДАВИНКОМ», д.э.н., профессор; Саттаров М.Н. – Доцент кафедры «Рынок ценных бумаг» ТФИ, к.т.н.; Джураев В.Д. – Первый заместитель Председателя Правления РФБ «Тошкент».

ВВЕДЕНИЕ

Современные рынки финансовые и ценных бумаг (РФЦБ), составляющие ядро рыночной среды, находятся под воздействием многих взаимосвязанных и взаимозависимых между собой факторов, формирующих развитие множества также взаимосвязанных и взаимозависимых между собой системы явлений, выраженных в виде процессов и различных составляющих РФЦБ. Эти факторы, выражаясь определенными показателями качества, по-разному воздействуют на качество явлений. А качество таких явлений целиком диктуется требованиями потребителей РФЦБ, определяющими экономическое развитие, в том числе и финансовой глобализации, которые, в свою очередь, адекватно отражаются на поведении указанных факторов. Потребителями РФЦБ являются участники РФЦБ, в качестве которых выступают: эмитенты, инвесторы, профессиональные институты (лицензированные: инвестиционные институты, финансовые и кредитные организации), институты регулирования (государственные и негосударственные). Таким образом, между факторами и явлениями устанавливается закономерная причинно-следственная связь, от характера и степени изученности и управляемости (регулируемости) которой во многом зависит качество, следовательно, и будущее индустрии РФЦБ. Поэтому качество РФЦБ в современную эпоху стало одним из важнейших факторов, характеризующих направленность развития финансовой системы.

Обеспечение, регулирование и повышение качества РФЦБ, представляющего собой особую индустрию – сложная проблема, решение которой связано как с осуществлением специфической целенаправленной деятельности по установлению, формированию и поддержанию необходимого уровня качества на всех стадиях жизненного цикла финансовых инструментов (в том числе ценных бумаг), так и с совершенствованием всей системы управления их выпуском, обращением и обслуживанием.

В связи с этим в современных условиях выявление, анализ и решение узловых проблем создания теоретических, методологических и методических основ обеспечения, регулирования и повышения качества индустрии РФЦБ и

на их базе построение комплексных систем управления ее качеством представляет весьма актуальную задачу.

Качество индустрии РФЦБ можно выразить в виде комплексного составляющего качества (КСК), включающего в себя целый ряд показателей качества. В этот ряд можно отнести, например, такие показатели, как эффективность, стабильность, гибкость, безопасность, чувствительность, привлекательность, регулируемость, производительность, надежность и т.п.

Достижение необходимого значения КСК индустрии РФЦБ – это, по существу, означает решение проблем обеспечения и регулирования, непрерывного повышения уровня качества, расширения границ (путем секьюритизации, интернационализации и финансовой глобализации) и развития индустрии РФЦБ, которые выдвигаются требованиями потребителей. К сожалению, эти проблемы не имеют в настоящее время однозначного системного решения. Обусловлено это, по-видимому, тем, что до сих пор не уделяется достаточного внимания на серьезность проблемы качества РФЦБ, следствием чего отсутствует в настоящее время единый системный теоретический подход к комплексному обеспечению и регулированию качества индустрии РФЦБ, следовательно, отсутствует соответствующая комплексная система, выполняющая функцию управления качеством индустрии РФЦБ.

Для решения этих проблем предлагается с позиции обобщенной теории РФЦБ возможный подход (теория) к комплексному обеспечению и регулированию качества индустрии РФЦБ, что является основой для разработки соответствующей комплексной системы управления (т.е. обеспечения и регулирования) качеством индустрии (КСОРКИ) РФЦБ, основанный на применение секьюриметрического (финансометрического) анализа и синтеза в тандеме (т.е. тандем задач «анализ-синтез»). При этом задача сводится к обоснованному принятию с помощью КСОРКИ эффективных и оптимальных решений в условиях воздействия указанных выше факторов в целях достижения необходимого уровня качества (значения КСК) обеспечения и регулирования индустрии РФЦБ. Иначе говоря, практическая реализация

задачи достижения необходимого значения КСК осуществляется с помощью специальной КСОРКИ РФЦБ.

Решение этих проблем в такой постановке потребовало по-новому строить методологию системного познания, изучения и раскрытия закономерностей, природы и сущности указанных факторов во взаимосвязи и взаимодействии между собой, в результате оптимального действия которых формируется комплекс эффективных, с точки зрения закономерностей экономического развития и финансовой глобализации, явлений, определяющих качество индустрии РФЦБ.

Решение указанных выше проблем на основе предлагаемого подхода может привести к выявлению новых свойств и аспектов РФЦБ, появлению на РФЦБ более совершенных и эффективных модификаций рыночных отношений, условий, методов, принципов, моделей, структур и механизмов.

Теория создания комплексной системы обеспечения и регулирования качества индустрии (КСОРКИ) РФЦБ как и любая другая наука имеет не только особый предмет, объект и субъект, но и специальный инструментарий – терминологию, данные и ход рассуждений, метод и методологию, а также принципы, модели, методы и организационные структуры, которые основываются на новой обобщенной теории РФЦБ, разработанной автором. Всем этим вопросам и посвящена настоящая монография.

Некоторые общие вопросы теории КСОРКИ РФЦБ приведены в книгах автора: Рынки: финансовые и ценных бумаг. Учебник. – Т.: ТФИ, 2003. – 196 с.; Основы приватизации, рынок ее объектов и услуг. Учебник. – Т.: ТФИ, 2004. – 940 с.; Основы теории и практика экономики приватизации.–Т.: ТФИ, 2004. – 877 с.; Основы секьюриметрики. – Т.: ТФИ, 2004. – 337 с.; Секьюриметрика. Учебник. – Т.: ТФИ, 2004. – 427 с. и других работах.

С обретением Узбекистаном независимости произошли кардинальные реформы, приведшие к формированию и развитию национального РФЦБ. Экономические реформы не могут считаться завершенными до тех пор, пока не будет создан качественно и эффективно функционирующий РФЦБ,

отвечающий международным требованиям, вытекающим из требований потребителей. Экономические преобразования, проводимые в республике требуют привлечения огромных финансово-инвестиционных ресурсов через национальный и международный РФЦБ, которых не в состоянии предоставить ни бюджетная система республики, ни другие внутренние частные источники финансирования. А внешние (иностранные) источники проявляют осторожность в инвестировании национальной экономики из-за неэффективности приватизации и не развитости РФЦБ страны. В этой связи значение и роль КСОРКИ РФЦБ в вопросах совершенствования и развития качества индустрии национального РФЦБ, формирования уверенности инвесторов (особенно иностранных) на РФЦБ страны трудно переоценить. Поскольку решающими в процессе уверенного портфельного инвестирования являются качество индустрии РФЦБ, обоснованность и своевременность принятия и проведения инвестиционных решений на нем.

Материал книги (монографии) базируется на новых результатах теоретических исследований и практических разработках автора в области теории, методологии и практики систем обеспечения и регулирования качества индустрии РФЦБ, которые являются неотъемлемой частью обобщенной теории РФЦБ. Результаты используются на лекциях и практических занятиях, проводимых автором в течение последних 10 лет слушателям Консорциумного центра по подготовке специалистов (профессионалов) рынка ценных бумаг (РЦБ) и студентам на кафедре «Рынок ценных бумаг» Ташкентского финансового института, а также в практической деятельности автора в качестве лицензированного инвестиционного консультанта участников РЦБ.

Книга предназначена для научных и научно-педагогических работников, специалистов, занимающихся проблемами обеспечения и регулирования качества РФЦБ.

ГЛАВА I. ОСНОВЫ ТЕОРИИ КОМПЛЕКСНОГО ОБЕСПЕЧЕНИЯ И РЕГУЛИРОВАНИЯ КАЧЕСТВА ИНДУСТРИИ РФЦБ

1.1. Необходимость и постановка проблемы создания теории КСОРКИ РФЦБ

Последнее столетие характеризуется бурным развитием рынков финансовых и ценных бумаг (РФЦБ) как на национальных уровнях, так и на международном интеграционном уровне. Причем РФЦБ высокоразвитых стран носят характер мировых рынков, интегрированных между собой, поэтому они играют роль ведущих РФЦБ.

Все эти рынки находятся под воздействием многих взаимосвязанных и взаимозависимых между собой факторов, формирующих развитие множества также взаимосвязанных и взаимозависимых между собой системы явлений, выраженных в виде процессов и различных составляющих РФЦБ. Эти факторы, выражаясь определенными показателями качества, по-разному воздействуют на качество явлений. А качество таких явлений целиком диктуется требованиями потребителей РФЦБ, определяющими экономическое развитие, в том числе и финансовой глобализации, которые, в свою очередь, адекватно отражаются на поведении указанных факторов. Потребителями РФЦБ являются участники РФЦБ, в качестве которых выступают: эмитенты, инвесторы, профессиональные институты (лицензированные: инвестиционные институты, финансовые и кредитные организации), институты регулирования (государственные и негосударственные). Таким образом, между факторами и явлениями устанавливается закономерная причинно-следственная связь, от характера и степени изученности и управляемости (регулируемости) которой во многом зависит качество и будущее индустрии РФЦБ.

Обеспечение, регулирование и повышение качества РФЦБ, представляющего собой особую индустрию – сложная проблема, решение которой связано как с осуществлением специфической целенаправленной деятельности по установлению, формированию и поддержанию необходимого

уровня качества на всех стадиях жизненного цикла финансовых инструментов (в том числе ценных бумаг), так и с совершенствованием всей системы управления их выпуском, обращением и обслуживанием.

В связи с этим в современных условиях выявление, анализ и решение узловых проблем создания теоретических, методологических и методических основ обеспечения, регулирования и повышения качества индустрии РФЦБ и на их базе построение комплексных систем управления ее качеством представляет весьма актуальную задачу.

Качество индустрии РФЦБ можно выразить в виде комплексного составляющего качества (КСК), включающего в себя целый ряд показателей качества таких, например, как эффективность, гибкость, чувствительность, привлекательность, регулируемость, стабильность, производительность, безопасность, надежность и т.п.

Достижение необходимого значения КСК индустрии РФЦБ – это, по существу, означает решение проблем обеспечения и регулирования, непрерывного повышения уровня качества, расширения границ (путем секьюритизации, интернационализации и финансовой глобализации) и развития индустрии РФЦБ, которые выдвигаются требованиями потребителей. К сожалению, эти проблемы не имеют в настоящее время однозначного системного решения. Обусловлено это, по-видимому, не достаточным уделением со стороны участников РФЦБ должного внимания на серьезность проблемы качества индустрии РФЦБ, из-за чего отсутствует в настоящее время единый системный теоретический подход (теория) к комплексному обеспечению и регулированию качества индустрии (ОРКИ) РФЦБ, следовательно, отсутствует соответствующая комплексная система, выполняющая функцию управления (т.е. обеспечения и регулирования) качеством индустрии РФЦБ.

Хотя уже сегодня требования финансовой глобализации и рекомендации Международной группы 30, по-видимому, во многом обуславливают

необходимость создания во всех странах комплексных систем обеспечения и регулирования качества индустрии (КСОРКИ) национальных РФЦБ.

Однако для решения проблемы комплексного обеспечения и регулирования качества индустрии (КОРКИ) РФЦБ простое применение существующей в настоящее время той или иной теории и системы управления качеством оказывается не вполне достаточным из-за того, что, с одной стороны, эта проблема пока еще не имеет своего глобального и конкретного решения в отрасли (индустрии) РФЦБ, а с другой стороны, известные теории и системы управления качеством ориентированы на управление качеством продукции на уровне производственного: предприятия, объединения и отрасли. Иначе говоря, ввиду нерешенности проблем управления качеством (обеспечения и регулирования) индустрии РФЦБ, характеризующаяся особой спецификой закономерности причинно-следственных связей между факторами и явлениями, присутствующими в данной индустрии, не позволяет непосредственного применения известных теорий и комплексных систем управления качеством продукции (КСУКП). Поскольку они, с одной стороны, учитывают эту специфику в достаточно широком обобщенном плане, не всегда позволяющем конкретно установить (выявить) причинно-следственную связь между факторами и явлениями в индустрии РФЦБ, а с другой стороны, они проблемно-ориентированы на управление качеством продукции производственной сферы, т.е. они не специализированы для индустрии РФЦБ. Не отрицая необходимости и целесообразности применения общих положений известных теорий и систем (т.е. КСУКП), отметим, что в настоящее время остро назрела также необходимость разработки и узкоспециализированной теории КСОРКИ РФЦБ, позволяющих существенно развить аспекты и расширить сферу применения общеизвестной теории КСУКП. При этом следует помнить о том, что общие теоретические и методологические основы построения КСУКП могут являться основой для создания КСОРКИ РФЦБ. Основным требованием, предъявляемым к разрабатываемой теории КСОРКИ РФЦБ должно являться наиболее полный и конкретный учет специфик

индустрии РФЦБ, отражение и установление закономерности причинно-следственных связей между важными и характерными для индустрии РФЦБ факторами и явлениями, а также конкретных предъявляемых требований к степени (нормам) воздействия факторов на качество явлений. Обусловлено это тем, что в условиях финансовой глобализации и необходимости обеспечения должного уровня качества и эффективности функционирования и регулирования национальных РФЦБ проблемы системного исследования факторов, формирующих развитие явлений на современном РФЦБ, а также проблемы обеспечения и регулирования качества индустрии РФЦБ на сегодняшний день представляют существенный интерес, являются актуальными и требуют решения. В связи с этим одним из возможных подходов к решению отмеченных проблем может оказаться теория КСОРКИ РФЦБ.

Создание теории КСОРКИ РФЦБ может стать реальностью, если основываться на возможности (позиции) представления индустрии РФЦБ как модель сложной экономико-производственной системы, регулируемую уравновешивающим механизмом (УМ). Эта модель приведена в п.1.7 настоящей главы. Такое предположение обосновывается возможностью, как показывает макроэкономическая наука и обобщенная теория РФЦБ («Рынки: финансовые и ценных бумаг» - Т.: ТФИ, 2003. – 196 с.), воздействия на явления и соотношение спроса и предложения на РФЦБ.

По существу речь идет об УМ, функции которого может осуществлять специальная КСОРКИ РФЦБ, построенная на основе обобщенной теории РФЦБ (в том числе и на основе теории секьюриметрики, являющаяся составной частью обобщенной теории) и теории сложных систем (в том числе систем управления и контроля). УМ приводится в действие участниками РФЦБ в соответствии с их ожиданиями и потребностями. Поэтому потребителями этой системы и лицами, принимающими решения в ней, выступают участники, действующие на РФЦБ. Участниками (одновременно потребителями) РФЦБ являются: эмитенты, инвесторы, профессиональные институты

(лицензированные: инвестиционные институты, финансовые и кредитные организации), институты регулирования (государственные и негосударственные).

В связи с важностью проблемы качества РФЦБ уместным являются некоторые суждения о нем.

Сколько определений термина «качество» находим мы в научной и специальной литературе! Сколько мнений по поводу качества того или иного объекта и результата мы встречаем! Качество называют зеркалом научно-технического и социально-экономического развития. Спорят по существу технико-экономической и социально-экономической природы качества. Однако все сходятся в одном – оно имеет важнейшее значение для ускорения экономического, социального и научно-технического прогресса и его надо постоянно улучшать. В этой связи возникает вопрос: как это делать и как оценивать качество? Вопрос не праздный. Поэтому качество является залогом успеха и основным условием, предопределяющим развитие РФЦБ в комплексе с его инструментами, индустрией и участниками. Тщательно разработанные и дееспособные КСОРКИ РФЦБ могут обеспечить достижение на нем таких свойств, как стабильность, эффективность, привлекательность, адаптируемость, чувствительность, безопасность, прозрачность, регулируемость, производительность, надежность, отдача и др., которые в совокупности характеризуют качество РФЦБ. Таким образом, под качеством РФЦБ можно понимать совокупность свойств, обуславливающих степень его соответствия определенным требуемым рыночным потребностям экономического, социального и научно-технического прогресса общества в условиях воздействия факторов, формирующих развитие явлений и процессов (в их взаимосвязи, взаимозависимости и взаимообусловленности, т.е. причинно-следственная связь) в сфере индустрии РФЦБ. Под качеством ценных бумаг можно понимать рейтинг, индекс, курс, надежность, ликвидность, соотношение доходность-риск и т.п.

Совокупность этих свойств можно назвать комплексной составляющей качества (КСК) РФЦБ. В свою очередь, каждая составляющая зависит от совокупности соответствующих взаимосвязанных между собой параметров, характеризующих конкретные свойства явлений и процессов и т.д. Это позволяет формализовать описание процесса обеспечения качества и оценить возможные изменения факторов, явлений, субъектов, объектов, ситуаций, процессов для предварительного прогнозирования их поведения и принятия оптимального решения. При этом нельзя не учитывать того факта, что основное требование, определяющее предполагаемую КСК, обуславливает установление пропорциональности между различными отдельными ее составляющими. Для каждого составляющего (т.е. участника, инструмента, инфраструктуры индустрии, механизма функционирования) РФЦБ характерно свое соотношение показателей (свойств) качества.

Вообще говоря, качество РФЦБ и ценных бумаг определяется потребителями (т.е. пользователями), которыми являются участники РФЦБ и они заинтересованы в его обеспечении и непрерывном развитии совместными усилиями. В основе качества заложен опыт потребителей, накопленный ими при осуществлении деятельности на РФЦБ. Оно измеряется по отношению к его требованиям, обусловленным или необусловленным, сознательным или просто ощущаемым, практически выполнимым или полностью субъективным, но всегда претерпевающим изменения. Существенной особенностью качества является быстрое совершенствование РФЦБ в целом и его составляющих в частности. Это объясняется в основном новыми достижениями РФЦБ, растущими запросами пользователей (потребителей) и законами конкуренции. Любое совершенствование РФЦБ или любое изменение свойств (показателей, параметров) приводит к возникновению улучшенного РФЦБ, отличающегося от предыдущего улучшенными показателями КСК, при этом, как и при использовании схемы разумного компромисса, отдельные показатели могут уменьшаться, увеличиваться или оставаться неизменными, но должно соблюдаться условие

$$(КСК)_1 \leq (КСК)_2 \leq \dots \leq (КСК)_n$$

Таким образом, создается упорядоченный по КСК ряд вариантов РФЦБ из области возможных экономических решений, а следовательно, процесс совершенствования по обеспечению и регулированию необходимого качества тесно связан и обусловлен ходом процесса воздействия внутренних (также субъективных) и внешних (также объективных) факторов.

Чтобы ответить на вопрос, какие усовершенствования следует внести в РФЦБ, необходимо измерить величину изменения КСК и стоимость этого изменения, т.е. определить критерий оценки КСК и разработать организацию внесения усовершенствований, а следовательно, и саму КСОРКИ РФЦБ. Причем КСОРКИ должна предусматривать поэтапный и комплексный подход к решению пользователями (участниками) вопросов обеспечения и регулирования качества РФЦБ на основе секьюриметрической (финансометрической) оценки КСК. Без этого подхода снижается конкурентоспособность пользователей. Они начинают не справляться со многими организационными проблемами и сложными задачами, которые ставят перед ними экономический и научно-технический прогресс и постоянно меняющаяся конъюнктура рынка. Кроме того, отсутствие такого подхода может отрицательно сказаться на эффективности и экономичности показателей (свойств), определяющих качество как всей индустрии РФЦБ, так и его инструментов (продуктов), участников и механизмов действия.

Удовлетворение требований пользователя (потребителя), предъявляемых к качеству как всей индустрии РФЦБ, так и его инструментов (продуктов), участников и механизмов действия, и снижение расходов на качество – основное назначение КСОРКИ.

Обеспечение, регулирование и повышение качества РФЦБ – совершенно новая и сложнейшая проблема, решение которой связано как с осуществлением специфической целенаправленной совместной деятельности всех пользователей (участников) по установлению, формированию и поддержанию (регулированию) необходимого уровня качества на всех стадиях жизненного

цикла ценных бумаг: маркетинговое исследование - эмиссия - вторичное обращение - выполнение обязательств по ним – контроль качества каждой стадии, так и с совершенствованием всей системы РФЦБ, включая его инструментов, участников, индустрии и механизмов их функционирования и регулирования. В связи с этим в современных условиях выявление, анализ и решение узловых теоретических, методологических и методических проблем разработки КСОРКИ РФЦБ представляет весьма актуальную задачу.

Необходимость обеспечивать и регулировать качество ценных бумаг в течение всего их жизненного цикла и всей системы РФЦБ требует формализации процесса функционирования и разработки количественных критериев качества. В существующей научно-экономической литературе не изложены практически применимые результаты, позволяющие получить количественные оценки различных составляющих качества. Поэтому можно считать одной из главных задач разработку количественных критериев и методов обеспечения и регулирования качества. Хотя оценить количественно всю совокупность свойств, характеризующих качество, в настоящее время практически невозможно из-за отсутствия необходимых исходных данных. В силу этого можно для начала сделать упор на оценку свойств, перечисленных выше, которые названы КСК.

Качество должно быть запрограммировано и заложено в каждом из составляющих индустрии РФЦБ и в целом в среде РФЦБ. Без соблюдения этого основного условия все вдохновляющие призывы к обеспечению качества и проведению самых тщательных проверок будут бессмысленны и безрезультатны. Однако такое однозначное понимание проблемы и практическое, действительно эффективное применение многих методик обеспечения качества обязывают рассматривать качество как многоплановую проблему.

Требования, предъявляемые к КСОРКИ, носят многоплановый характер, поскольку обеспечение качества по всей цепочке жизненного цикла ценных бумаг: маркетинговое исследование - эмиссия - вторичное обращение -

выполнение обязательств по ним – контроль качества каждой цепочки, а также совершенствования всей системы индустрии РФЦБ, включая его инструментов, участников и механизмов их функционирования и регулирования зависит на всех производственных этапах от разнообразных взаимодействий по схеме «человек-машина-информация». Эти требования многообразны, поскольку качество, являющееся основой функционирования КСОРКИ, постоянно изменяется. Они многоплановы, поскольку в управленческих решениях, влияющих на работу КСОРКИ, иногда отсутствует взаимоувязка с практической деятельностью. Они сложны, поскольку эффективное применение КСОРКИ зачастую сопряжено с изменением ранее устоявшихся традиционных методов и организационных форм, базирующихся на изоляции, а не на взаимоувязке процедур жизненного цикла ценных бумаг: маркетинговое исследование - эмиссия - вторичное обращение – выполнение обязательств по ним – контроль качества каждой процедуры, совершенствования всей системы индустрии РФЦБ, включая его инструментов, участников и механизмов их функционирования и регулирования качества.

Значение требований, предъявляемых к применению методов и принципов обеспечения качества, зачастую недооценивается. Решение проблем качества носит традиционно узкий характер и, естественно, не может обеспечить качества, отвечающего растущим требованиям пользователей. Во многих пользователях внедрение методов обеспечения качества проводится без должной координации с управленческим процессом принятия решений, что приводит к самым неожиданным разногласиям между ответственными за координацию и контроль за функционированием РФЦБ и управленческого аппарата пользователей. Единственным объяснением такого положения является отсутствие КСОРКИ на РФЦБ и в его участниках (пользователях).

Таким образом, КСОРКИ РФЦБ представляет собой согласованную рабочую организационно-функциональную структуру, действующую как в пользователях, так и на РФЦБ и включающую эффективные экономические, технические и управленческие методы, обеспечивающие наилучшие и наиболее

практичные способы взаимодействия людей, машин и информации с целью удовлетворения требований пользователей, предъявляемых к качеству как всего РФЦБ, так и его инструментов (продуктов), участников, индустрии и механизмов действия, а также экономии расходов на качество.

Системный подход к качеству начинается с основополагающего принципа комплексного управления (обеспечения и регулирования) качеством, исключающего концентрацию усилий только на одном пользователе или его сфере деятельности либо на одной части РФЦБ. Обеспечение качества зависит от слаженной и четко организованной деятельности как всех специалистов пользователя в отдельности и во взаимодействии, так и пользователя на РФЦБ с другими потребителями (пользователями). Выпуск и обращение ценных бумаг, производство связанных с ними услуг, отвечающих предъявляемым требованиям, невозможно без определения и сочетания многих видов деятельности, обеспечивающих качество ценных бумаг на протяжении всего их жизненного цикла. Вся эта работа требует организованного, технически эффективного и экономически обоснованного подхода.

Инструментом (средством) комплексного обеспечения качества является КСОРКИ, обеспечивающая наряду с другими системами соответствующую направленность всей деятельности пользователя и РФЦБ. Требования, предъявляемые к качеству как всего РФЦБ, так и его инструментов (продуктов), участников, индустрии и механизмов действия, изменяются, изменяются и показатели качества, но КСОРКИ РФЦБ остается в основном неизменной.

Измерение качества РФЦБ предусматривает в основном определение и оценку или уровня соответствия измеряемых величин его свойств к требуемым (эталонным). Для количественной оценки качества можно использовать различные критериальные показатели. Для этого также может быть полезным применение метода эталонных моделей и соответствующего критерия разработанного автором.

Следует отметить, что критериальный показатель должен обладать следующими свойствами:

- а) измерять основную характеристику (показатель) – полезный эффект на выходе сложной системы (т.е. РФЦБ), позволяющий считать систему качественной или некачественной;
- б) количественно оценивать качество (т.е. КСК);
- в) учитывать влияние как можно большего числа факторов;
- г) иметь экономический смысл и быть по возможности более простым.

Таким требованиям отвечают такие свойства (показатели) РФЦБ, как стабильность, эффективность, привлекательность, отдача, адаптируемость, чувствительность, прозрачность, регулируемость, надежность, гибкость, производительность, безопасность и т.п. в расширенном толковании КСК. Эти свойства в совокупности как КСК формируют качество РФЦБ.

Состав показателей (свойств), характеризующих качество, как количественную меру качества, определяется целевым назначением и условиями действия каждого из составляющих РФЦБ (т.е. его инструмента, участника, индустрии) и должен объективно отражать его состояние.

Показатели качества необходимо разделить на два уровня: верхний (системный), на котором рассматриваются основные показатели, обобщенные критериальные показатели качества, и нижний (элементный), где оценивается качество по отдельным, частным показателям. Состав основных показателей КСК определяется при формулировании требований к составляющему РФЦБ исходя из его целевого назначения и условия действия. При этом детализация требований в рамках выбранных показателей невозможна без углубленного анализа предполагаемых решений (экономических, структурных, функциональных и др.). Выбор показателей КСК не является самоцелью, гораздо более важно учесть всю сложность связей элементов и правильно распределить ресурсы, описав это тем или иным набором показателей КСК. В качестве показателей КСК используется или некоторый их набор или обобщенный показатель, в который вложен смысл нескольких показателей

КСК. Такими показателями могут выступать перечисленные выше свойства (показатели). Что касается частных показателей КСК, то их состав определяется как экономическими требованиями, имеющими самостоятельное значение, так и результатами детализации основных показателей КСК в рамках выбранного составляющего РФЦБ. Поэтому состав основных и частных показателей КСК зависит от выбора базового решения, которое определяет не только состав показателей КСК, но и возможные ресурсы для их обеспечения.

Состав частных показателей диктуется задачей оценки решения на этапе анализа и выбора составляющего РФЦБ. Решение задач анализа и выбора на основе частных показателей качества связано с необходимостью учета их значимости, взаимозависимости. В условиях множества показателей качества используются методы многокритериальной оптимизации.

Количественная оценка качества производится на основе математической модели, включающей один или несколько оценочных критериальных показателей. Для построения таких критериальных показателей отдельные показатели нормируются, берутся в масштабе и включаются в состав соответствующего критериального показателя, учитывающего вид функциональной зависимости отдельных показателей.

Использование единого обобщенного критериального показателя для оценки в многокритериальной задаче обеспечения качества выбора наиболее предпочтительно, однако определяется возможностью формулирования такого единого критериального показателя.

Задача обеспечения качества РФЦБ и его составляющих наиболее полно выражается единым обобщенным критериальным показателем КСК, если его конкретный вид и размерность определяются из заданного или выбранного принципа оптимальности. Наиболее употребительным видом КСК является вероятностный, например основанный на критерии минимального среднего риска. На практике можно использовать методы теории выбора вариантов и теории исследования операций.

Принцип комплексного управления (обеспечения и регулирования) качеством, исключает концентрацию усилий только на одном пользователе или его сфере деятельности либо на одной части РФЦБ. Обеспечение качества зависит от слаженной и четко организованной деятельности как всех специалистов пользователя в отдельности и во взаимодействии, так и пользователя на РФЦБ с другими потребителями (пользователями).

Для решения указанных выше проблем предлагается с позиции обобщенной теории РФЦБ возможный подход (теория) к разработке соответствующей комплексной системы управления (т.е. обеспечения и регулирования) качеством индустрии (КСОРКИ) РФЦБ, основанный на применении секьюриметрического (финансометрического) анализа и синтеза в тандеме (т.е. тандем задач «анализ-синтез»). При этом задача сводится к обоснованному принятию с помощью КСОРКИ эффективных и оптимальных решений в условиях воздействия указанных выше факторов в целях достижения необходимого уровня качества (значения КСК) обеспечения и регулирования индустрии РФЦБ. Иначе говоря, практическая реализация задачи достижения необходимого значения КСК осуществляется с помощью специальной КСОРКИ РФЦБ.

Решение этих проблем в такой постановке потребует по-новому строить методологию системного познания, изучения и раскрытия закономерностей, природы и сущности указанных факторов во взаимосвязи и взаимодействии между собой, в результате оптимального действия которых формируется комплекс эффективных, с точки зрения закономерностей экономического развития и финансовой глобализации, явлений, определяющих качество индустрии РФЦБ.

Решение указанных выше проблем на основе предлагаемого подхода может привести к выявлению новых свойств и аспектов РФЦБ, появлению на РФЦБ более совершенных и эффективных модификаций рыночных отношений, условий, методов, принципов, моделей, структур и механизмов.

Теория создания КСОРКИ как и любая другая наука имеет не только особый предмет, объект и субъект, но и специальный инструментарий – терминологию, данные и ход рассуждений, метод и методологию, а также принципы, модели, методы и организационные структуры КСОРКИ РФЦБ, которые основываются на новой обобщенной теории РФЦБ, разработанной автором. Все эти вопросы будут освещены в настоящей монографии.

1.2. Инструментарий теории КСОРКИ РФЦБ

При изложении теории КСОРКИ РФЦБ используются понятия, относящиеся к общей теории рынка, теории финансов и общей теории систем (в том числе системологии и теории моделирования). В общей теории рынка, теории финансов и общей теории систем такие понятия в силу их общности трактуются не всегда однозначно. Чтобы достичь однозначности в понимании последующих выкладок, определим эти понятия применительно к теории РФЦБ на основе обобщенной теории РФЦБ.

Системность, как понятие системологического порядка, требует исследования индустрии РФЦБ в качестве единого целого, единой системы, включающей другие находящиеся в определенном взаимодействии составные элементы; объекта (т.е. РФЦБ), являющегося частью другой, более высокого уровня системы (метасистемы), в которой он взаимодействует с остальными подсистемами.

Целостность системы характеризует определенную ее завершенностью, предполагает и обособленный анализ ее элементов.

Комплексность рассматривается важной составляющей системности. Методологическое единство системности и комплексности в системном исследовании находит свое выражение в единстве всех аспектов РФЦБ.

Элемент – это минимальный неделимый объект (в нашем случае – это участник РФЦБ). Свойства элемента – это его свойства как целого. Элемент можно использовать только как целое, поэтому недопустимо говорить о половине или четверти элемента. Неделимость элемента – это прежде всего

удобное понятие, но не физическое свойство. Оперируя понятием «элемент», можем оставить за собой право перейти на другой уровень рассмотрения вопросов и говорить о том, из чего состоит элемент, а это свидетельствует о физической разложимости последнего. Таким образом, объекты называются элементами по соглашению, принимаемому с целью дать ответ на определенные вопросы, стоящие перед нами - исследователями. Изменение вопросов может потребовать разложения элементов на составные части или объединения нескольких элементов в один.

Система – множество элементов, находящихся в отношениях или связях друг с другом, образующих целостность или органическое единство для достижения определенной цели. Здесь под целью понимается совокупность результатов, определяемых назначением системы. Наличие цели и заставляет связывать элементы в систему. Целостность – наиболее важное свойство системы. Элемент принадлежит системе потому, что он связан с другими ее элементами, так что множество элементов, составляющих систему, невозможно разбить на два и более несвязанных подмножества. Удаление из системы элемента или совокупности элементов непременно изменяет ее свойства в направлении, отличном от цели. Исследуемые системы описывают путем определения их функций и структур. В общем случае под системой понимается наличие множества объектов с набором связей между ними и между их свойствами, т.е. все, состоящее из связанных друг с другом частей, называется системой. При этом объекты (части) функционируют во времени как единое целое – каждый объект, подсистема, ячейка работают ради единой цели, стоящей перед системой в целом. Следовательно, особенность системного подхода состоит в том, что в допустимых границах система исследуется как единый организм с учетом внутренних связей между отдельными элементами и внешних связей с другими системами и объектами. Определим суть терминов, входящих в определение системы.

Объекты – система или компоненты системы, причем имеется неограниченное множество таких частей. За объекты принимаются любые материальные и нематериальные реальности.

Свойства – есть качества параметров объектов. Качество – это внешние проявления того способа, с помощью которого получается знание об объекте, ведется за ним наблюдение или которым объект вводится в процесс. Свойства дают возможность описывать объекты системы количественно, выражая их в единицах, имеющих определенную размерность. Свойства объектов могут изменяться в результате действия системы.

Связи – это то, что соединяет объекты и свойства в системном процессе в целое. Предполагается, что связи существуют между всеми системными элементами, между системами и подсистемами. Связи первого порядка называются связи, функционально необходимые друг другу. Дополнительные связи называются связями второго порядка. Если они присутствуют, то в значительной степени улучшают действие системы, но не являются функционально необходимыми. Излишние или противоречивые связи называются связями третьего порядка. Право определения существенности или тривиальности связей сохраняется за исследователем в зависимости от задач, которые стоят перед ним.

Функция системы – это правило получения результатов, предписанных целью (назначением) системы. Определяя функцию системы, ее поведение описывают с использованием некоторой системы понятий – отношений между переменными, векторами, множествами и т.п. Функция устанавливает, что делает система для достижения поставленной цели безотносительно к физическим средствам (элементам, связям), составляющим саму систему, и не определяет, как устроена система. Системы можно изучать на разных уровнях абстракции, с использованием различных подходов, каждый из которых дает ответ на определенные вопросы. В связи с этим функции системы могут описываться с разной степенью детализации. Функционировать – значит

реализовать функцию, т.е. получать результаты, предписанные назначением системы.

Структура системы – это организованная совокупность элементов и связей между ними, обеспечивающих в комплексе функцию системы.

Организация – это явление аранжировки с целью осуществления определенных функций в системах, состоящих из большого числа элементов. Обычно к одной и той же цели можно прийти различными способами, исходя из различных принципов организации систем. Каждый принцип организации задает определенный способ построения множества систем, аналогичных по назначению, но различных по функциям и структурам. Конкретная система представляет собой лишь пример реализации некоторого способа организации. Таким образом, организация – понятие более высокого ранга, чем функция и структура; организация – это модель, на основе которой могут строиться многие конкретные системы.

Если речь идет о способе порождения функций, достаточных для достижения определенной цели (определенных результатов), то используется термин «функциональная организация». Если же речь идет о наборе элементов и способе их соединения в структуру, обеспечивающую реализацию функций определенного класса, то используется термин «структурная организация». Определяя некоторый способ функциональной организации, выявляют класс функций, присущих системам определенного назначения (безотносительно к средствам, необходимым для реализации этих функций), а определяя способ структурной организации, выявляют правило построения структур, реализующих некоторый класс функций, т.е. отвечающих некоторому назначению.

Анализ – это процесс определения свойств, присущих системе. Типичная задача анализа состоит в следующем. Известны функции и характеристики элементов, входящих в состав системы, и определена структура системы. Необходимо определить функции или характеристики, присущие совокупности элементов в целом.

Синтез – это процесс порождения функций и структур, необходимых и достаточных для получения определенных результатов. Выявляя функции, реализуемые системой, можно определить некоторую абстрактную систему, о которой известно только то, что она будет делать. В связи с этим этап синтеза функций называется абстрактным синтезом, а этап порождения структуры, реализующей заданные функции, - структурным синтезом.

Качество – это совокупность свойств системы (т.е. РФЦБ), обуславливающих степень ее соответствия определенным требуемым рыночным потребностям экономического, социального и научно-технического прогресса общества в условиях воздействия факторов, формирующих развитие явлений и процессов в их взаимосвязи, взаимозависимости и взаимообусловленности (т.е. причинно-следственная связь). Совокупность этих свойств можно назвать комплексной составляющей качества (КСК) РФЦБ (т.е. системы). В свою очередь, каждая составляющая зависит от совокупности соответствующих взаимосвязанных между собой параметров, характеризующих конкретные свойства явлений и процессов и т.д.

Показатель качества – это мера одного свойства (характеристики) системы. Показатель качества всегда имеет количественный смысл, т.е. является измерением некоторого свойства. По этой причине использование некоторого показателя качества предполагает наличие способа измерения (оценки) значения этого показателя.

Критерий качества – это мера качества системы. Критерий качества имеет количественный смысл и измеряет степень (уровень) качества системы, обобщая все ее свойства в одной оценке – значении критерия качества. Качество систем, создаваемых для одной цели, оценивается на основе одного критерия, общего для этого класса систем. Различие в назначениях систем предполагает, что для оценки качества таких систем используются различные критерии. Если при увеличении качества значение критерия возрастает, то критерий называется прямым; если значение критерия уменьшается, то инверсным (обратным). Из двух систем более качественной считается та,

которой соответствует большее значение прямого критерия (меньшее значение инверсного критерия).

Оптимальная система – это система, которой соответствует максимальное (минимальное) значение прямого (инверсного) критерия качества на множестве мыслимых вариантов построения системы.

Адаптивная система – это система с регулятором, параметры которого изменяются (приспосабливаются, адаптируются) так, чтобы при изменяющихся параметрах объекта точность и качество системы оставались неизменными. Системы с такими регуляторами называются самонастраивающимися, адаптивными, самоорганизующимися.

Модель – это натуральная (физическая) или абстрактная система, адекватно представляющая собой объект исследования. Физические модели образуются из совокупности натуральных (реальных) объектов. Абстрактная модель – это описание объекта исследований на некотором языке (например, на математическом, алгоритмическом, графическом, словесном и т.п.).

Адекватность модели и объекта предполагает воспроизведение моделью с необходимой полнотой всех свойств объекта, существенных для целей данного исследования. Понятие адекватности – весьма широкое и основывается на строгих в математическом отношении понятиях изоморфизма и гомоморфизма. Объект и его модель называются изоморфными, если между ними существует такое взаимно-однозначное соответствие, что соответствующие объекты различных систем обладают соответствующими свойствами и находятся в соответствующих отношениях друг с другом. Гомоморфизм, так же как и изоморфизм, предполагает сохранение в модели всех определенных на объекте исследования свойств и отношений. Однако требование взаимно-однозначного соответствия заменяется требованием однозначного соответствия модели объекту, тогда как обратное соответствие – соответствие объекта модели – не однозначно.

Концептуальная модель – это абстрактная модель, выявляющая причинно-следственные связи, присущие исследуемому объекту и

существенные в рамках определенного исследования. Основное назначение концептуальной модели – выявление набора причинно-следственных связей, учет которых необходим для получения требуемых результатов. Один и тот же объект может представляться различными концептуальными моделями, которые строятся в зависимости от цели исследования. Так, одна концептуальная модель может отображать рыночно-финансовые аспекты функционирования системы (т.е. РФЦБ), другая – финансово-производственные аспекты индустрии РЦБ и т.д.

Математическая модель – это абстрактная модель, представленная на языке математических отношений. Математическая модель имеет форму функциональных зависимостей между параметрами, учитываемыми соответствующей концептуальной моделью. Эти зависимости конкретизируют причинно-следственные связи, выявленные в концептуальной модели, и характеризуют их количественно.

Аналогия – это метод выводов, при которых обнаруживается подобие между несколькими заданными объектами; благодаря переносу фактов и знаний, справедливых для одних объектов, на основе этого подобия на совсем другие объекты либо определяется способ решения задачи, либо предсказываются неизвестные факты и знания. Аналогия используется и для решения некоторых строго сформулированных задач и для предсказаний, а также для приобретения не заданной ранее информации. В общем случае аналогия – это вывод подобного заключения, если справедливы подобные предпосылки. При исследовании аналогии принято считать предпосылкой и заключением причину и следствие в причинных отношениях.

Подобие – это наличие общих свойств или сходство по сути или по неотъемлемым признакам. В соответствии с этим определением два объекта рассматриваются как подобные, если они одинаковы или, по крайней мере, сопоставимы по некоторым, но не обязательно по всем свойствам. Кроме того, предполагается, что свойства, по которым они сравниваются в данном контексте, являются существенными. Таким образом, для заданного набора

объектов можно определить множество различных видов подобия в зависимости от свойств, которые считаются существенными в каждом конкретном случае. Определенное на множестве систем отношение подобия можно назвать отношением моделирования. Терминологически оправдано назвать процесс исследования систем моделированием. Две системы (реальная-подлинная x и заменитель-моделирующая y) подобны, если они сохраняют некоторые общие характеристики и могут быть преобразованы друг в друга соответствующими преобразованиями, применимыми к другим характеристикам. Поскольку отношение подобия симметрично (как и любое отношение эквивалентности), то можно и систему y , являющуюся моделирующей системой, рассматривать как подлинную систему x . Какая из двух систем рассматривается как подлинная, зависит от обстоятельств. В данном случае термин «модель» используется в связи с определенным отношением между двумя системами. Он означает, что две системы в некотором смысле подобны и одна из них с определенной целью может быть заменена другой с помощью соответствующих преобразований. Моделирующая система становится моделью, если ее дополнить преобразованиями, которые соответствующим образом связывают ее с подлинником. Иначе говоря, каждой модели необходим подлинник. Для одного и того же подлинника можно построить различные модели.

Эквивалентность двух систем – это принцип, обеспечивающий аналогичное (подобное) состояние двух систем, которое достигается в том случае, если при произвольном входном переменном x , подаваемом на обе системы одновременно, выходные величины y обеих систем будут также идентичны.

Модель эквивалентных уравниваемых систем – это модель, использующая принцип эквивалентности, сущность которого заключается в том, что модель и моделируемый объект описываются системами уравнений, учитывающих условия эквивалентности параметров объекта и модели с точностью до постоянных или переменных масштабных коэффициентов. В

общем случае условия эквивалентности могут быть таковы, что для их реализации необходимо будет использовать получаемые в модели величины. Поскольку эти величины заранее неизвестны, то для реализации условий эквивалентности нужно организовать определенный процесс управления, называемый обычно процессом уравнивания. Модель уравниваемых эквивалентных систем, как правило, состоит из двух основных частей: эквивалентных систем и комплексного уравнивателя.

Модель с обратимыми эквивалентными системами – это модель из двух подобных систем, любая система на которой может превращаться в отражение другой системы и наоборот, т.е. любая система может реализовать симметрично (как и любое отношение эквивалентности) зависимости вида $y=f(x); x=f(y)$.

Моделирование – это процесс представления объекта исследований адекватной ему моделью и проведения экспериментов с моделью с целью получения информации об объекте исследования. При моделировании модель выступает и как средство, и как объект исследований. Моделирование является косвенным методом выявления свойств объекта в том смысле, что исследование производится не над самим объектом, а над представляющей объект системой – моделью. Отличительная особенность моделирования как метода исследования заключается в возможности исследования таких объектов, прямой эксперимент с которыми трудновыполним, экономически невыгоден или вообще невозможен.

Определим сущность некоторых свойств РФЦБ, которые образуют КСК и характеризуют его качество.

Стабильность – это свойство РФЦБ, характеризующее степень результативности его способности оставаться в идеале постоянно и безупречно функционирующим и непрерывно развивающимся.

Эффективность – это свойство РФЦБ, характеризующее степень результативности выполнения им целевых ролей, задач и функций, для которых он предназначен.

Адаптируемость – это свойство РФЦБ, характеризующее степень результативности достижения на нем способности самоорганизации и самонастройки к развивающимся условиям, которые возникают в зависимости от воздействия их факторов.

Чувствительность – это свойство РФЦБ, характеризующее степень результативности его способности оперативно и точно воспринимать и реагировать на воздействие различных факторов.

Привлекательность – это свойство РФЦБ, характеризующее степень результативности обеспечения на нем для участников притягательных и благоприятных условий для достижения намеченных ими целей.

Отдача – это свойство РФЦБ, характеризующее степень результативности достижения им максимальных возможностей, при которых он предоставляет, а его участники от своей деятельности на нем получают наилучшие результаты и выгоды.

Безопасность – это свойство РФЦБ, характеризующее степень результативности обеспечения на нем максимальной: защищенности прав и интересов инвесторов, отреченности других участников от всяких правонарушений и посягательств на права и интересы инвесторов, а также эффективности системы корпоративного управления как в стране, так и в отдельной компании.

Прозрачность – это свойство РФЦБ, характеризующее степень результативности достижения как на РФЦБ, так и в его участниках максимальной информационной прозрачности, при которой для любого заинтересованного лица обеспечивается свободный и своевременный доступ к открытой, полной и достоверной информации о результатах функционирования РФЦБ и деятельности его участников.

Регулируемость – это свойство РФЦБ, характеризующее степень уровня функционирования и результативности на нем механизмов международного и государственного регулирования, саморегулирования, а также корпоративного управления.

Надежность – это свойство индустрии РФЦБ, характеризующее способность сохранения работоспособности по выполнению своих функций без каких-либо событий отказов.

Производительность – это свойство индустрии РФЦБ, характеризующее способность быстрого обслуживания большого числа участников с наименьшими затратами.

Гибкость – это свойство индустрии РФЦБ, характеризующее способность перестраивания и адаптации к внутренним и внешним условиям (факторам) рынка и требованиям потребителя.

Определения показателей ценных бумаг и участников РФЦБ в достаточной степени освещены и описаны в известной экономической литературе, посвященной рынку ценных бумаг, поэтому в дальнейшем будем, в основном, основываться на них.

В последующих главах по мере необходимости будут даны термины и определения, касательно соответствующих рассматриваемых вопросов.

Теория КСОРКИ РФЦБ по характеру процесса предметной деятельности – это искусство выработки на основе анализа оптимальных с точки зрения качества решений по обеспечению и регулированию качества явлений при воздействии факторов.

Теорию КСОРКИ РФЦБ можно принять как специализированный научный подход к системному обеспечению и регулированию качества индустрии РФЦБ как сложную систему. Причем ее методологией можно назвать цели измерения, обеспечения и регулирования качества индустрии РФЦБ в рамках предметной области с позиции обобщенной теории РФЦБ, используемые понятия, исследование принципов выводов и структуры проблемной области. Исследование методов измерений, обеспечения и регулирования также входит в методологию.

Под теорией КСОРКИ РФЦБ как специальной наукой, опирающаяся на теорию познания и принятия решений, в некотором смысле слова понимается совокупность знаний об обеспечении и регулировании качества индустрии

РФЦБ. Эта совокупность отражает достигнутое на каждом историческом этапе и соответствует степени осознания объективных законов (экономических, природных, социальных, политических) развития РФЦБ и социально-экономико-правовых взаимоотношений на нем, которые изучаются обобщенной теорией РФЦБ.

Теория КСОРКИ РФЦБ изучает методологию и проблематику обеспечения и регулирования (управления) качества индустрии РФЦБ в целом, и в частности принятие решений по достижению необходимого уровня качества индустрии РФЦБ при воздействии факторов (причин: объективных и субъективных, внутренних и внешних), формирующих развитие явлений на основе причинно-следственной связи.

Объектом теории КСОРКИ являются индустрия РФЦБ как целое с его инструментами и взаимосвязанными и взаимодействующими между собой участниками (элементами), а также, сложные технические системы контроля и управления, информации и телекоммуникации, которые обеспечивают целевое функционирование КСОРКИ.

Субъектами КСОРКИ РФЦБ выступают его участники, которые одновременно являются ее потребителями.

Теория КСОРКИ РФЦБ, используя секьюриметрику (финансометрику), является неразрывной частью обобщенной теории РФЦБ.

Теория КСОРКИ РФЦБ комплексно основывается на известных научных направлениях (источниках) таких, как: теория философского познания, экономическая теория, макроэкономика, микроэкономика, эконометрика, экономический анализ, аудит, теория финансов, квалиметрия, теория управления и моделирования, фундаментальный анализ, технический анализ, портфельный анализ, теория обеспечения (управления, регулирования) качества, обобщенная теория РФЦБ, секьюриметрика и другие. Она, как специальная наука, применяет системный подход к обеспечению и регулированию качества индустрии РФЦБ, как сложную систему, свой инструментарий и методы строятся (основываются) на инструментариях и

методах перечисленных известных базовых научных направлений и обобщенной теории РФЦБ, следовательно, сфокусирован к индустрии РФЦБ.

Подход (теория) к обеспечению и регулированию качества индустрии РФЦБ на основе обобщенной теории РФЦБ, рассматривающая РФЦБ как сложную систему, дает возможность строить КСОРКИ РФЦБ как на уровне всего РФЦБ, так и на уровне отдельного участника РФЦБ.

1.3. Основные положения общей теории систем и системного подхода

Подход к объектам исследования как к системам выражает одну из главных особенностей современного научного познания. Среди подходов к изучению сложных объектов видное место занимает общая теория систем, впервые сформулированная в виде специальной концепции Л.фон Берталанфи. Основная задача этой концепции состояла в том, чтобы опираясь на понимание системы в виде комплекса взаимосвязанных компонентов, найти совокупность законов, объясняющих поведение, функционирование и развитие систем разных классов. Ее развитие быстро показало, что понятие «общая теория систем» не имеет строго определенного смысла, и в этой связи в научный обиход вошли понятия «системный подход», «системное исследование», «системный анализ».

Системность, как понятие общего порядка, требует исследования объекта в качестве единого целого, единой системы, включающей другие находящиеся в определенном взаимодействии составные элементы: объекта, являющегося частью другой, более высокого уровня системы (метасистемы), в которой он взаимодействует с остальными подсистемами.

Целостность системы, отличаясь определенной завершенностью, предполагает и обособленный анализ элементов ее составляющих.

Системность анализа органически связана с его комплексностью. Системность – понятие более емкое, чем комплексность, и поэтому последнюю можно рассматривать важной составляющей системного анализа.

По мере развертывания системных исследований стало очевидно, что речь идет не о какой-то единственной, претендующей на общенаучное значение концепции, а о новом направлении исследовательской деятельности, выработке системы принципов научного мышления, формировании нового подхода к объектам исследования. Это нашло отражение в понятиях «системный подход», «системный анализ» и т.д., характеризующих многообразие конкретных форм и направлений системных исследований. Растущее сознание необходимости «многослойности», «многоэтажности» уровней анализа – характерная черта современного этапа развития системных исследований.

Значение системных исследований и проблематики общей теории систем объясняется следующими тремя основными причинами:

1. Большинство традиционных научных дисциплин в последнее время существенно трансформировали предметы своего рассмотрения, в качестве которых теперь обычно выступают множества взаимосвязанных элементов, представляющих собой целостные образования (системы и структуры).

2. Научно-технический и экономический прогресс привело к тому, что главными объектами современного развития оказались большие системы (в том числе РФЦБ), которые по своей структуре и процессу создания выступают в виде типичных образцов системных объектов.

3. Широкое внедрение в науку и технику задач системного анализа и связанных с этим методологических трудностей привело к появлению ряда обобщенных концепций, стремящихся построить «общую теорию систем», «системную науку», создать «методологию системного анализа» и т.д.

Системное движение, оформившееся направление современных научно-технических и экономических исследований – продукт нескольких последних десятилетий. Сегодня существует еще большое разнообразие не только в понимании принципов системного подхода и статуса общей теории систем, но и в истолковании исходных понятий.

Воспользуемся пока следующими определениями. Системные исследования – это совокупность научных, технических, социальных и

экономических проблем, которые при всей их специфике и разнообразии сходны в понимании и рассмотрении исследуемых объектов с точки зрения систем, выступающих как единое целое. Соответственно системный подход – это эксплицитное выражение процедур представления систем и способов исследования объектов (описания, объяснения, предвидения, построения и т.д.). И общая теория систем – междисциплинарная область научных исследований, в задачи которой входит:

- разработка обобщенных моделей систем;
- построение логико-методологического аппарата описания функционирования и поведения системных объектов;
- создание обобщенных теорий систем разного типа, включая теории динамики систем, их целенаправленного поведения, исторического развития, иерархического строения, процессов управления в системах и т.д.

При методологическом анализе проблем современной науки нередко проводится мысль о том, что развитие познания связано с возрастанием сложности принципиальных подходов к исследованию и методов научного познания.

Простейшей формой научного описания и соответственно исходным уровнем исследования любого объекта является основанное на эмпирических наблюдениях описание свойств, признаков и отношений объекта. Этот уровень анализа можно назвать параметрическим описанием.

После этого познание переходит к определению поэлементного состава строения исследуемого объекта. Основная задача здесь состоит в выявлении взаимосвязи свойств, признаков и отношений, найденных на первом этапе (уровне) исследования. Эта стадия носит название морфологического описания объекта.

Дальнейшее усложнение познания связано с переходом к функциональному описанию, которое, в свою очередь, связано с функциональными зависимостями между параметрами (функционально-

параметрическое описание), между «частями» или элементами объекта (функционально-морфологическое описание) или между параметрами и строением объекта. Методологическая специфика функционального подхода заключается в том, что функция элемента или «части» (подсистемы) объекта задается на основе принципа «включения» - выводится из характеристик и потребностей более широкого целого.

В ряде последних работ в качестве особой, наиболее сложной формы научного исследования рассматривается поведение объекта, т.е. выявление целостной картины «жизни» объекта и механизмов, обеспечивающих смену направлений и «режимов» его работы.

Такая схема выражает постепенное усложнение способов подхода к объекту исследования, поскольку каждый последующий способ включает в себя все предыдущие и, кроме того, решает некоторые новые задачи. В рамках этой последовательности системный подход связывается или с функциональным описанием, или с описанием поведения, или, наконец, с новым, еще более сложным «комбинированным» способом исследования. Однако специфика системного исследования определяется не усложнением методов анализа (в известном смысле они могут даже подвергнуться упрощению), а выдвиганием новых принципов подхода к объекту изучения, новой ориентации всего движения исследователя. В самом общем виде эта ориентация выражается в стремлении построить целостную картину объекта. Более конкретно она обнаруживается в следующих моментах.

1. При исследовании объекта как системы описание элементов не носит самодовлеющего характера, поскольку элемент описывается не «как таковой», а с учетом его «места» в целом.

2. Один и тот же «материал», субстант, выступает в системном исследовании обладающим одновременно разными характеристиками, параметрами, функциями и даже принципами строения. Одно из проявлений этого – иерархичность строения систем, причем тот факт, что все уровни иерархии «выполнены» из одного материала, делает особенно трудной

проблему поиска специфических механизмов взаимосвязи различных уровней (плоскостей) системного объекта. Конкретная (хотя, быть может, и не единственная) форма реализации взаимосвязи – управление. Поэтому проблема управления возникает практически в любом системном исследовании.

3. Исследование системы оказывается, как правило, неотделимым от исследования условий ее существования.

4. Для системного подхода специфична проблема порождения свойств целого из свойств элементов, и наоборот.

5. Как правило, в системном исследовании недостаточны чисто причинные (в узком смысле этого слова) объяснения функционирования и развития объекта; в частности, для большого класса систем характерна целесообразность как неотъемлемая черта их поведения, хотя целесообразное поведение не всегда может быть уложено в рамки причинно-следственной схемы.

6. Источник преобразований системы или ее функций лежит обычно в самой системе; поскольку это связано с целесообразным характером поведения систем, существенная черта целого ряда системных объектов – самоорганизуемость. С этим тесно связана и другая особенность: обязательное допущение у системы (или элементов) некоторого множества индивидуальных характеристик и степеней свободы.

Системный подход характеризует стремление к наибольшей общности и универсальности выдвигаемых методологических принципов.

Современный этап развития концепций системного исследования характеризуется глубокой дифференциацией подходов к построению системного исследования. Наряду с продолжающимися попытками создания достаточно обобщенных системных теорий появилось множество работ, посвященных системным аспектам отдельных научных дисциплин, в том числе экономики и финансов. Эта сфера системного исследования наиболее обширна, все остальные области системной науки в конечном итоге предназначены для ее обслуживания. В данной области системного исследования наиболее

оперативно создаются и широко внедряются в практику конкретные методы и приемы системного исследования (анализа) и именно здесь получаются наиболее важные результаты.

1.4. Задачи КСОРКИ РФЦБ

Значением и содержанием КСОРК РФЦБ определяются и стоящие перед ней задачи. К числу важнейших из них можно отнести:

1. Обеспечение фактического функционирования системы качества с точки зрения улучшения качества ценных бумаг (финансовых продуктов) потребителей и определения методов, обеспечивающих принятие решений в области качества. Решение этой задачи является рабочим процессом постоянным, который начинается с определения требований участника-инвестора (т.е. пользователя или потребителя) и заканчивается эмиссией ценных бумаг, отвечающих полностью этим требованиям, а также наблюдением за обращением и результатами выпущенных в обращение ценных бумаг. При таком процессе решающим условием успеха является не только качество работы эмитента, инвестора и других участников РФЦБ, но и их объединенный труд с точки зрения слаженности и результативности;

2. Обеспечение основы для подготовки всесторонне продуманной информации, определяющей основные и перспективные виды работ в рамках взаимодействия, которое будет осуществляться на участнике-эмитенте (т.е. пользователе или потребителе) и позволит руководителю, менеджеру и аналитику определить не только качество работы каждого его специалиста, но и влияние специалиста (специалистов) на всю деятельность эмитента и других пользователей в комплексе. При таком подходе качество становится неотъемлемой частью деятельности каждого специалиста на структуре участника-эмитента по обеспечению качества ценных бумаг эмитента;

3. Создание основы для практического управления (обеспечения и регулирования) более широкой деятельностью в области качества, позволяющей руководству и работникам эмитента сконцентрировать свои

усилия на полном удовлетворении требований потребителей в ценных бумагах высокого качества (привлекательности, доходности, ликвидности). КСОРКИ представляет в распоряжение пользователей (участников РФЦБ) методы управления качеством, позволяющие проявлять гибкость при решении неожиданно возникающих проблем, извлекать экономическую выгоду из максимального использования имеющихся ресурсов, оценивать качество как всей индустрии РФЦБ, так и его инструментов (продуктов), участников и механизмов действия, реагировать на получаемую информацию о фактически достигнутых результатах.

4. Обеспечение основы для систематического улучшения качества как все индустрии РФЦБ, так и его инструментов (продуктов), участников и механизмов действия. КСОРКИ обеспечивает осуществление только таких изменений качества, которые оказывают положительное воздействие на его улучшение, повышают эффективность индустрии РФЦБ;

5. Обеспечение основы для оперативной и эффективной реализации уполномоченными государственными органами сбалансированных между собой кредитно-денежной и бюджетно-налоговой политик через РФЦБ. Эти органы являясь одновременно активными участниками (т.е. потребителями или пользователями РФЦБ) должны координировать свои действия в рамках специального неподконтрольного им государственного органа, уполномоченного регулировать (координировать и контролировать) РФЦБ. КСОРКИ содействует поступательному развитию экономики, и как ее отражение («барометр»), обеспечивает развитие качества всей индустрии РФЦБ, в том числе его инструментов (продуктов), участников и механизмов действия. Причем КСОРКИ может позволить обеспечить качество РФЦБ на:

- интермаркет уровне;
- макромаркет уровне;
- микроуровне.

1.5. Принципы КСОРКИ РФЦБ

КСОРКИ РФЦБ должна базироваться на принципах:

1) преемственности, заключающегося в использовании накопленного опыта работы пользователей по обеспечению качества на каждой из стадиях жизненного цикла ценных бумаг: маркетинговое исследование - эмиссия - вторичное обращение – выполнение обязательств по ним – контроль качества каждой стадии, а также на этапах функционирования и совершенствования всей системы индустрии РФЦБ, включая его инструментов, участников и механизмов их функционирования;

2) оптимальности, заключающегося в том, что КСОРКИ в целом и каждый ее элемент способствует обеспечению качества как всего РФЦБ, так и его инструментов (продуктов), участников, индустрии и механизмов функционирования, с наименьшими экономическими, трудовыми, материальными и временными затратами;

3) динамичности, сводящегося к постоянному совершенствованию и развитию КСОРКИ в процессе ее функционирования с учетом изменений организационно-функциональной структуры РФЦБ и пользователей, методов оценки характеристик КСК, экономического, социального и научно-технического прогресса и т.д.;

4) системности, заключающегося в постоянном использовании положений общей теории управления.

Исходя из этих принципов, КСОРКИ на РФЦБ представляет собой иерархическую четырехуровневую структуру, включающую на первом (верхнем) уровне международную КСОРКИ, на втором уровне – национальные КСОРКИ, включающие в себя КСОРКИ саморегулируемых организаций, на третьем уровне – КСОРК пользователей (потребителей). На последнем уровне качество обеспечивается по иерархии высшим руководителем, руководителями управлений (департаментов) и отделов (бюро, групп), менеджерами (служащими).

Из теории управления известно, что эффективно управлять возможно при четкой постановке цели управления и планирования показателей качества; получении информации о показателях качества объекта; обработке, оценке и сравнении информации с планируемыми показателями; выработке управляющих воздействий в случае отклонения от программы управления; реализации управляющих воздействий; получении информации об изменениях в объекте управления в результате управляющих воздействий (обратная связь). При этом должно соблюдаться условие, что все методы и средства управления (обеспечения и регулирования) качеством на РФЦБ должны быть направлены на создание необходимых условий для эффективной и качественной работы пользователей (участников) РФЦБ, их непосредственных служащих (менеджеров).

Укажем на некоторые принципы, определяющие системное управление (обеспечение и регулирование) качеством как всего РФЦБ, так и его инструментов (продуктов), участников и механизмов функционирования.

1. Системное управление качеством позволяет установить прямую связь между технологией обеспечения качества и требованиями, предъявляемыми к качеству как всей индустрии РФЦБ, так и его инструментов (продуктов), участников и механизмов функционирования. С одной стороны, оно обеспечивает «опережающую» основу для определения общих требований, предъявляемых качеству объекта и услуг, соблюдение которых позволит экономично и в полной мере удовлетворить требования потребителя (пользователя) в объекте и услуге высокого качества, а с другой – обеспечивает основу для определения технологии обеспечения качества, отвечающего предъявляемым требованиям. Технология обеспечения качества включает экономическое, правовое, техническое, технологическое и информационное обеспечения качества. Она также включает методы планирования и контроля, связанные с экономическим, правовым, техническим и технологическим обеспечением при исследованиях в области качества, пересмотре

организационной структуры, проведении анализа технологического процесса, обучения работников и т.д.;

2. Системное управление качеством устанавливает связь между технологией обеспечения качества и требованиями, предъявляемыми к качеству с помощью четко сформулированных процедур и органов управления. Кроме того, системное управление, учитывающее постоянные изменения требований и технологии качества, обеспечивает основу для уравнивания требований и технологии посредством практического регулирования процесса совершенствований самой системы;

3. Системное управление качеством позволяет учесть весь комплекс взаимосвязанной деятельности по схеме «человек – машина – информация». Оно учитывает и взаимосвязывает влияние на качество широкого круга факторов: людских, материальных, технологических, производственных, информационных и финансовых. Такое многоплановое управление диаметрально противоположно управлению, учитывающему влияние какого-либо одного фактора при решении проблем качества, когда, например, внимание обращается только на подготовку необходимой документации или бизнес-планирование;

4. Системное управление качеством устанавливает действие «обратной связи», на базе которой оценивается эффективность функционирования системы качества. Системное управление позволяет однозначно определить группу общих показателей эффективности и экономичности, которые могут быть использованы при анализе работы;

5. Системное управление объективно определяет структуру необходимой системы качества;

6. Системное управление обеспечивает постоянный контроль работы системы качества.

Таким образом, характерной особенностью системного процесса управления является строгое упорядочение различных видов деятельности на РФЦБ. Кроме того, в настоящее время работники потребителей

(пользователей), будь-то менеджер, аналитик или руководитель, должны осознавать значение взаимоувязки всей работы в области обеспечения качества как всей индустрии РФЦБ, так и его инструментов (продуктов), участников и механизмов функционирования. Понимание сути системного управления качеством работниками пользователей помогает им понять и свою роль в общем комплексе мероприятий, участниками которых они являются. Таким образом, системное управление является основой для действительно комплексного управления (т.е. обеспечения и регулирования) качеством как всей индустрии РФЦБ, так и его инструментов (продуктов), участников и механизмов функционирования.

Основные принципы создания и совершенствования организации управления (обеспечения и регулирования) качеством можно сформулировать следующим образом:

1. КСОРКИ, как органическая часть РФЦБ, должна создаваться, исходя из ее назначения, целевой ориентации и условий функционирования, а не формироваться эволюционным путем с помощью отдельных частных нововведений;

2. Создание и совершенствование всех системообразующих элементов КСОРКИ (показателей деятельности, функциональной и организационной структур, технологий управления и т.д.) должно базироваться на единой системной основе – системном проекте. При этом усложнение системообразующих элементов, связанное с увеличением разнообразия их составляющих вследствие изменения внешних и внутренних факторов и условий, не должно приводить к росту сложности организационной структуры;

3. Сложность организационной структуры и технологии управления должна регулироваться путем своевременной и взаимосогласованной децентрализации иерархических уровней и введения самоуправления деятельностью звеньев и персонала;

4. Интеграция элементов организационной структуры между собой и другими системообразующими элементами КСОРКИ должна осуществляться с

помощью интегрированных автоматизированных информационных систем, обеспечивающих реализацию технологии обработки данных и поддержку организационно-экономических взаимодействий звеньев и персонала.

Использование этих принципов при комплексной автоматизации процессов управления качеством требует повышения целевой направленности, расширения содержания, усиления организационной, технологической и информационной согласованности функций управления, а также отказа от «локальной» автоматизации задач различных подсистем.

1.6. Предмет и задачи теории построения информационно-технических систем КСОРКИ РФЦБ

Как было сказано в п.1.1 настоящей главы, для обеспечения и регулирования качества функционирования индустрии РФЦБ необходима специальная КСОРКИ РФЦБ со своей специальной информационно-технической системой (ИТС), состоящей из информационных коммуникаций и технологий, средств связи.

КСОРКИ РФЦБ – это сложная система, представляющая собой согласованную рабочую организационно-функциональную структуру, действующую как в отдельных пользователях (потребителях: эмитентах, инвесторах, инвестиционных институтах), так и на РФЦБ в составе (под руководством) государственного органа, уполномоченного регулировать РФЦБ, и включающую эффективные экономические, технические и управленческие методы и средства, обеспечивающие наилучшие и наиболее практичные способы взаимодействия людей, машин и информации с целью удовлетворения требований пользователей, предъявляемых к качеству как всего РФЦБ, так и его инструментов (продуктов), участников, индустрии и механизмов действия, а также экономии расходов на качество.

ИТС КСОРКИ РФЦБ как конкретный объект характеризуется:

1) информационным обеспечением, необходимым для измерения качества и принятия решений по достижению необходимого уровня качества;

2) функцией системы, устанавливающей правило отображения множества данных в множестве результатов;

3) структурой системы, определяющей организованную совокупность элементов и связей между ними, обеспечивающих в комплексе функцию системы.

Первые две группы сведений характеризуют назначение ИТС КСОРКИ, т.е. то, что должна делать система (какие задачи она должна решать). Последняя группа сведений определяет способ внутренней организации системы, т.е. средства (подсистемы и элементы), которыми реализуется функция, возложенная на систему. Средствами могут быть информационные системы и технологии, с помощью которых принимается, обрабатывается, распределяется и передается информация о состоянии качества объекта, на основании которой принимаются потребителями адекватные решения по планированию и достижению необходимого уровня качества результатов действий.

При создании ИТС КСОРКИ необходимо, исходя из сведений о назначении системы, определить ее структуру и номенклатуру действий, наилучшим образом отвечающих назначению системы. Чтобы решать такого рода задачи, необходимо располагать знаниями о том, как влияют различные способы структурной организации ИТС КСОРКИ и управления процессами действий на характер протекания последних в ИТС КСОРКИ. При этом ИТС КСОРКИ и действия на ней должны адекватно отражать процессы, протекающие по причинно-следственной связи между факторами и явлениями в индустрии РФЦБ. Свойства и закономерности, присущие процессам действий, протекающим в системах с различной организацией, составляют ***предмет теории*** ИТС КСОРКИ РФЦБ.

Теоретические исследования в отличие от экспериментальных базируются на использовании моделей реальных объектов. Модели, изучаемые в рамках теории ИТС КСОРКИ, отображают объект исследований в форме, необходимой и достаточной для получения результатов, составляющих цель

исследований. Исследуемые модели являются компромиссом между двумя противоречивыми тенденциями. С одной стороны, желательно, чтобы модель возможно полнее отображала в себя реальные процессы, с другой стороны, модель должна быть достаточно простой, чтобы можно было получить желаемые результаты. В данной теории ИТС КСОРКИ рассматривается как сложная система, состоящая из множества элементов, находящихся в отношениях или связях друг с другом, образующих целостность или органическое единство для достижения определенной цели и решения определенных задач (приведены в п.1.4).

Теория ИТС КСОРКИ направлена на разработку методов синтеза оптимальных структур системы обеспечения и регулирования качества индустрии РФЦБ и стратегий управления процессами действий по достижению необходимого уровня качества индустрии РФЦБ.

Теория ИТС КСОРКИ РФЦБ – это инженерно-экономическая дисциплина, в рамках которой разрабатываются методы решения задач, возникающих при создании и эксплуатации ИТС КСОРКИ. Этими *задачами* являются *анализ и синтез* ИТС КСОРКИ РФЦБ.

Анализ – это процесс определения свойств, присущих системе. Типичная задача анализа состоит в следующем. Известны функции и характеристики элементов, входящих в состав системы, и определена структура системы. Необходимо определить функции или характеристики, присущие совокупности элементов в целом.

Синтез – это процесс порождения функций и структур, необходимых и достаточных для получения определенных результатов. Выявляя функции, реализуемые системой, можно определить некоторую абстрактную систему, о которой известно только то, что она будет делать. В связи с этим этап синтеза функций называется абстрактным синтезом, а этап порождения структуры, реализующей заданные функции, - структурным синтезом.

Методы решение этих задач в достаточной степени разработаны в известной литературе по сложным системам.

1.7. Концептуальные модели регулирования РФЦБ с уравнивающим механизмом (КСОРКИ)

Важным является независимое регулирование РФЦБ отдельным уполномоченным органом с коллегиальным (координирующим) участием в работе этого органа Центрального банка и Правительства (в составе Министерства финансов, Государственного налогового органа, Министерства экономики и торговли (внутренней и внешней торговли), Антимонопольного органа, Госстрахнадзора), саморегулируемых организаций (СРО). Такой орган, по-видимому, должен быть подотчетен Парламенту, приблизительно подобно, например, Комиссии по ценным бумагам и биржам в США. В отличие от этой комиссии, этот орган должен регулировать не только РЦБ (рынок ценных бумаг), но и весь ФР (финансовый рынок). Такое утверждение обусловлено тем, что Центральный банк являясь подотчетным, в основном, Парламенту осуществляет прямую кредитно-денежную (монетарную) и банковскую политику, результаты которой косвенно воздействуют на бюджетно-налоговую политику и прямо сказываются на изменениях экономики, а Министерство финансов являясь в составе Правительства реализует прямую бюджетно-налоговую (фискальную) и валютную политику, результаты которой косвенно воздействуют на кредитно-денежную политику и прямо сказываются на изменениях в экономике. Иначе говоря, самостоятельная политика одного органа прямо воздействуя на экономику, косвенно сказывается на политике другого органа. При этом самостоятельное принятие инициативы одним органом ставит его в категорию ведущего, а другой орган становится ведомым. Именно наличие фактора косвенности в этом процессе может привести, с одной стороны, к существенному опережению во времени действий ведущего органа от действий ведомого органа, осуществляющего свою политику неизменно либо изменяющего ее по результатам политики ведущего органа, а с другой стороны, к полной зависимости ведомой политики от ведущей политики либо к временной несогласованности действий двух органов. В любом случае временной фактор косвенности может негативно сказаться на краткосрочном

состоянии экономики и в некоторых случаях привести к пробуксовке (к неудачным результатам экспериментов, проводимых попеременно) в политиках двух органов. Поэтому действие указанного фактора обуславливает целесообразность наличия отдельного специально уполномоченного регулировать РФЦБ государственного органа с коллегиальным участием в работе этого органа Центрального банка и Правительства (от его имени Министерства финансов, Государственного налогового органа, Министерства экономики и торговли (внутренней и внешней торговли), Антимонопольного органа, Госстрахнадзора), СРО РФЦБ. Причем СРО являясь негосударственной некоммерческой (общественной) организацией, защищающей и представляющей интересы и права негосударственных участников РФЦБ должна строить свою деятельность в оппозиционно-партнерских отношениях с указанным государственным органом. В подтверждение этому можно указать на модель регулирования РЦБ в США, которая признана классической. Хотя в ней функции регулирования выполняют все еще несколько отдельных государственных и полугосударственных органов (Комиссия по ценным бумагам и биржам, Совет Федеральной резервной системы, Комиссия по торговле товарными фьючерсами, Министерство финансов и прочие органы, в том числе Национальная ассоциация фондовых дилеров и клиринговые корпорации), эти органы стремятся сочетать невмешательство в непосредственную операционную практику фондовой торговли с защитой интересов инвесторов. Наличие в модели регулирования РЦБ в США такого множества конфликтующих между собой органов и, следовательно, фактора косвенности сказывается на всей торговле ценными бумагами, поэтому единый национальный РЦБ развивается подверженным кризисам, довольно инерционно. Хотя американская система регулирования достаточно эффективна, так как не допускает крупных разрушительных для экономики нарушений и отклонений от установленных норм поведения со стороны отдельных корпораций, банков и бирж, однако процессы финансовой глобализации все больше тяготеют к тенденции постепенного объединения в

будущем национальных органов регулирования РФЦБ как в рамках отдельной страны, так и на международном уровне. Такая тенденция, обусловленная принципами и требованиями глобализации, наблюдается, особенно, в стремлении национальных органов регулирования объединения в специальные международные органы регулирования мировым РФЦБ, например, Международная ассоциация инвестиционных клубов, ОЭСР (Организация экономического сотрудничества и развития) и другие международные ассоциации, приводящие к ассоциированному объединению различных организаций регулирования РФЦБ.

Таким образом, справедливо утверждать, что только наличие указанного выше государственного органа регулирования РФЦБ вместе с СРО может обеспечить оперативное (без фактора косвенности) согласование и достижение на этом основании оптимального баланса политик, осуществляемых Центральным банком и Правительством, что может устранить возможную пробуксовку (из-за неудачных результатов экспериментов, проводимых попеременно) в политиках двух органов. Справедливость такого утверждения станет очевидным, если представить, вспомнив об организованности и регулируемости, эквивалентности и взаимообусловленности между собой РФЦБ и экономики, эквивалентную пару (т.е. пара «РФЦБ и экономика») в виде уравнивающей модели с уравнивателем, поведение которой может быть формализовано и сведено к решению известной в математической постановке системы алгебраических уравнений $AX = F$ приведенных к виду

$$AX - F = \varepsilon \quad (1)$$

или решению краевой задачи для обыкновенных дифференциальных уравнений (задача Коши) вида

$$\Omega(dx/d\omega) + A(x)X = F(\omega), x(0) = x_0 \quad (2)$$

Уравнение (1) для достижения равновесия на РФЦБ легко реализуется на модели, изображенной на рис.4, путем сведения ε к минимуму. При этом для достижения поставленной цели (ε) могут быть использованы различные математические методы, такие, например, как градиентные, скорейшего спуска,

случайного поиска, покоординатного поиска. Выбранный метод поиска определяет механизм функционирования уравнивателя в модели (рис.1).

Уравнение (2) для случая равновесия на РФЦБ реализуется моделью, показанной на рис.2, путем решения задачи Коши для заданной системы уравнений, и уравнивающим механизмом, который в соответствии с некоторым заранее заложенным в него алгоритмом (порядком) на каждом шаге итерации осуществляет выработку начальных условий x_0 для моделируемого с помощью уравнения (2) РФЦБ по результатам решения $x(\omega)$ и заданным краевым условиям.



Рис. 4. Уравниваемая модель, реализующая уравнение (1), где ФР – финансовый рынок, УМ – уравнивающий механизм.



Рис. 5. Уравниваемая модель, реализующая уравнение (2).

Справедливость применения моделей (1), (2) для случая моделирования равновесия на РФЦБ основана на том утверждении, что любая упорядоченная задача, решение которой может быть получено численным (алгоритмическим) методом, сводится к системе нелинейных (в общем случае) алгебраических или трансцендентных уравнений. Причем сведение задач к системам уравнений в соответствии с этим утверждением неоднозначно и может быть осуществлено либо на этапе постановки задачи в математическом плане, либо путем замыкания имеющейся модели (рис.4, рис.5) через уравнивающий механизм.

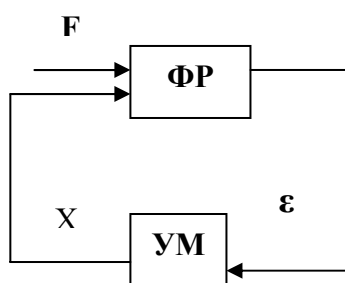
Справедливость этого утверждения обосновывается следующими двумя обстоятельствами:

1. Решение любой задачи сводится к определенной во времени последовательности выполнения логических операций, а любая логическая операция или система логических уравнений может быть записана в обычной алгебраической форме;

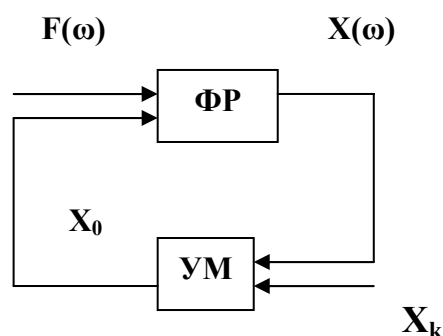
2. Любой сходящийся к решению задачи алгоритм может быть замкнут. Понятие замыкания алгоритма было введено академиком С.Л.Соболевым и применено академиками Г.Е.Пуховым и В.Ф.Евдокимовым, и представляет собой упорядоченное множество соотношений, получаемое предельным переходом из соотношений, составляющих алгоритм.

Причем свойство эквивалентности и взаимообусловленности РФЦБ и экономики характеризуется обратимостью (двунаправленностью) связей между ними, поэтому в модели РФЦБ как двойник-аналог экономики и наоборот представляется уравнивающим аналогом, а регулирующий орган представляется уравнивателем аналога. Основываясь на таком представлении можно легко исследовать (моделировать) на системном уровне свойства как экономики, так и РФЦБ.

Вышеизложенное на основании моделей (рис.1, рис.2) дает нам возможность представить модель уравнивания РФЦБ с уравнивающим механизмом (УМ) в виде структурной схемы, показанной на рис.3. Эта модель (рис.3) в наглядной форме конкретизирует сущность связи РФЦБ с уравнивающим механизмом (отдельным регулирующим органом), спросом и предложением, а также связь последних (спроса и предложения) с РФЦБ.



Рис. 3. Модель равновесного ФР (РЦБ) с уравнивающим механизмом (УМ), где цифры номер порядка следования воздействия фактора (составные части модели).

Принимая во внимание модель Солоу, по которой можно сказать, что продолжительный рост уровня жизни может иметь место только в результате научно-технического прогресса (НТП), приводящего к расширению и спроса, и предложения, можем представить модель уравнивания спроса и предложения на РФЦБ с помощью УМ в виде схемы (рис.4), объясняющей сущность связей на рис.3 с учетом воздействия НТП.

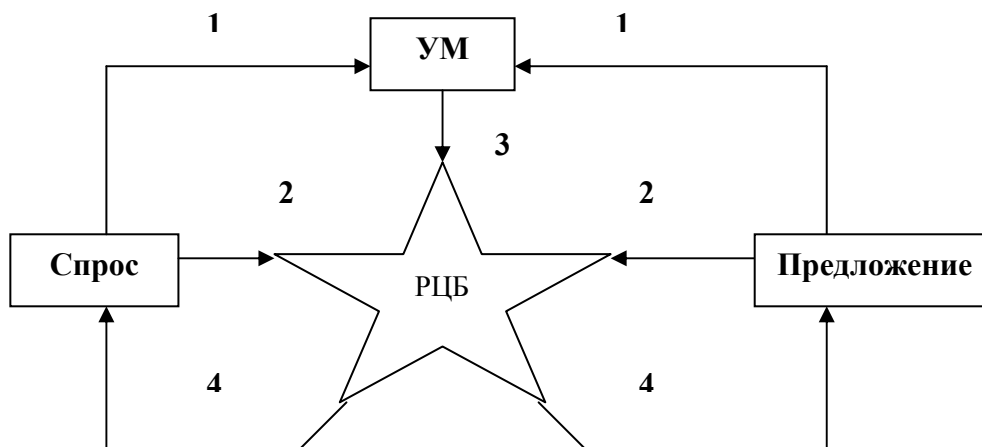

Рис.4. Модель равновесного ФР (РЦБ) с уравнивающим механизмом (УМ) при воздействии НТП.

Основываясь на указанных выше моделях можно организовать через УМ (качество которого управляется двухуровневой КСОРКИ, состоящей из интегрированной КСОРКИ на верхнем общегосударственном уровне и совокупности локальных КСОРКИ на нижнем уровне) процесс обеспечения и регулирования качества индустрии РФЦБ. Причем каждая локальная КСОРКИ связана с любой другой локальной КСОРКИ, а все они связаны с общегосударственной КСОРКИ, функционирующей при отдельном государственном регулирующем органе. Такая архитектура организации КСОРКИ национального РФЦБ не имеет пока своего аналога в мире.

ГЛАВА II. ФАКТОРЫ, ВЛИЯЮЩИЕ НА КАЧЕСТВО ИНДУСТРИИ РФЦБ. ПОКАЗАТЕЛИ КАЧЕСТВА

2.1. О качестве индустрии РФЦБ и показателях качества

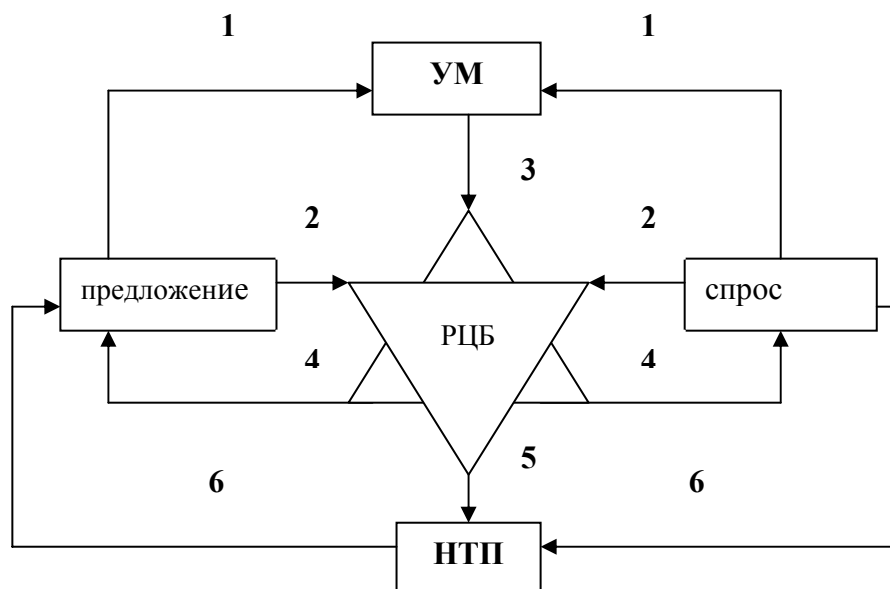
Выше неоднократно было упомянуто термин «качество». В связи с этим следует определить понятие «качество» применительно к предметной области – индустрии РФЦБ и ее КСОРКИ.

Сколько определений этого термина находим мы в научной и специальной литературе! Сколько мнений по поводу качества того или иного объекта и результата мы встречаем! Качество называют зеркалом научно-технического и социально-экономического развития. Спорят по существу технико-экономической и социально-экономической природы качества. Однако все сходятся в одном – оно имеет важнейшее значение для ускорения экономического, социального и научно-технического прогресса и его надо постоянно улучшать. В этой связи возникает вопрос: как это делать и как оценивать качество? Вопрос не праздный. Поэтому качество является залогом успеха и основным условием, предопределяющим развитие индустрии РФЦБ. Характеризовать качество индустрии РФЦБ могут такие свойства, как стабильность, эффективность, привлекательность, адаптируемость, чувствительность, безопасность, прозрачность, регулируемость и отдача. Таким образом, под качеством РФЦБ можно понимать совокупность свойств, обуславливающих степень его соответствия определенным требуемым рыночным потребностям экономического, социального и научно-технического прогресса общества в условиях воздействия факторов, формирующих развитие явлений и процессов (в их взаимосвязи, взаимозависимости и взаимообусловленности, т.е. причинно-следственная связь) в сфере индустрии РФЦБ. Под качеством ценных бумаг можно понимать надежность, ликвидность, соотношение доходность-риск и т.п.

Совокупность этих свойств можно назвать комплексной составляющей качества (КСК) РФЦБ. В свою очередь, каждая составляющая зависит от

совокупности соответствующих взаимосвязанных между собой параметров, характеризующих конкретные свойства явлений и процессов и т.д. Это позволяет формализовать описание процесса обеспечения качества и оценить возможные изменения факторов, явлений, субъектов, объектов, ситуаций, процессов для предварительного прогнозирования их поведения и принятия оптимального решения. При этом нельзя не учитывать того факта, что основное требование, определяющее предполагаемую КСК, обуславливает установление пропорциональности между различными отдельными ее составляющими. Для каждого составляющего (т.е. участника, инструмента, инфраструктуры, механизма функционирования) РФЦБ характерно свое соотношение показателей (свойств) качества.

Вообще говоря, качество РФЦБ и ценных бумаг определяется потребителями (т.е. пользователями), которыми являются участники (эмитенты, инвесторы, профессиональные институты, институты регулирования и саморегулирования) РФЦБ и они заинтересованы в его обеспечении и непрерывном развитии совместными усилиями. В основе качества заложен опыт потребителей, накопленный ими при осуществлении деятельности на РФЦБ. Оно измеряется по отношению к его требованиям, обусловленным или необусловленным, сознательным или просто ощущаемым, практически выполнимым или полностью субъективным, но всегда претерпевающим изменения. Существенной особенностью качества является быстрое совершенствование РФЦБ в целом и его составляющих в частности. Это объясняется в основном новыми достижениями РФЦБ, растущими запросами пользователей (потребителей) и законами конкуренции. Любое совершенствование РФЦБ или любое изменение свойств (показателей, параметров) приводит к возникновению улучшенного РФЦБ, отличающегося от предыдущего улучшенными показателями КСК, при этом, как и при использовании схемы разумного компромисса, отдельные показатели могут уменьшаться, увеличиваться или оставаться неизменными, но должно соблюдаться условие

$$(КСК)_1 \leq (КСК)_2 \leq \dots \leq (КСК)_n$$

Таким образом, создается упорядоченный по КСК ряд вариантов РФЦБ из области возможных экономических решений, а следовательно, процесс совершенствования по обеспечению и регулированию необходимого качества тесно связан и обусловлен ходом процесса воздействия внутренних (также субъективных) и внешних (также объективных) факторов.

Чтобы ответить на вопрос, какие усовершенствования следует внести в РФЦБ, необходимо измерить величину изменения КСК и стоимость этого изменения, т.е. определить критерий оценки КСК и разработать организацию внесения усовершенствований.

Необходимость обеспечивать и регулировать качество ценных бумаг в течение всего их жизненного цикла и всей системы РФЦБ требует формализации процесса функционирования и разработки количественных критериев качества. В существующей научно-экономической литературе не изложены практически применимые результаты, позволяющие получить количественные оценки различных составляющих качества. Поэтому можно считать одной из главных задач разработку количественных критериев и методов обеспечения и регулирования качества. Хотя оценить количественно всю совокупность свойств, характеризующих качество, в настоящее время практически невозможно из-за отсутствия необходимых исходных данных. В силу этого можно для начала сделать упор на оценку свойств, перечисленных выше, которые названы КСК.

Качество должно быть запрограммировано и заложено в каждом из составляющих РФЦБ и в целом в системе РФЦБ. Без соблюдения этого основного условия все вдохновляющие призывы к обеспечению качества и проведению самых тщательных проверок будут бессмысленны и безрезультатны. Однако такое однозначное понимание проблемы и практическое, действительно эффективное применение многих методик обеспечения качества обязывают рассматривать качество как многоплановую проблему.

Требования, предъявляемые к качеству как всего РЦБ (ФР), так и его инструментов (продуктов), участников и механизмов действия, изменяются, изменяются и показатели качества.

Измерение качества РФЦБ предусматривает в основном определение и оценку или уровня соответствия измеряемых величин его свойств к требуемым (эталонным). Для количественной оценки качества можно использовать различные критериальные показатели. Для этого также может быть полезным применение метода эталонных моделей и соответствующего критерия разработанного автором.

Следует отметить, что критериальный показатель должен обладать следующими свойствами:

а) измерять основную характеристику (показатель) – полезный эффект на выходе сложной системы (РЦБ, ФР), позволяющий считать систему качественной или некачественной;

б) количественно оценивать качество (КСК);

в) учитывать влияние как можно большего числа факторов;

г) иметь экономический смысл и быть по возможности более простым.

Таким требованиям отвечают такие свойства (показатели) РФЦБ, как стабильность, эффективность, привлекательность, отдача, адаптируемость, чувствительность, прозрачность, регулируемость и безопасность в расширенном толковании КСК. Эти свойства в совокупности как КСК формируют качество РФЦБ.

Состав показателей (свойств), характеризующих качество, как количественную меру качества, определяется целевым назначением и условиями действия каждого из составляющих РФЦБ (т.е. его инструмента, участника) и должен объективно отражать его состояние.

Показатели качества необходимо разделить на два уровня: верхний (системный), на котором рассматриваются основные показатели, обобщенные критериальные показатели качества, и нижний (элементный), где оценивается качество по отдельным, частным показателям. Состав основных показателей

КСК определяется при формулировании требований к составляющему РФЦБ исходя из его целевого назначения и условия действия. При этом детализация требований в рамках выбранных показателей невозможна без углубленного анализа предполагаемых решений (экономических, структурных, функциональных и др.). Выбор показателей КСК не является самоцелью, гораздо более важно учесть всю сложность связей элементов и правильно распределить ресурсы, описав это тем или иным набором показателей КСК. В качестве показателей КСК используется или некоторый их набор или обобщенный показатель, в который вложен смысл нескольких показателей КСК. Такими показателями являются стабильность, эффективность, привлекательность, отдача, адаптируемость, чувствительность, прозрачность, регулируемость и безопасность. Что касается частных показателей КСК, то их состав определяется как экономическими требованиями, имеющими самостоятельное значение, так и результатами детализации основных показателей КСК в рамках выбранного составляющего РФЦБ. Поэтому состав основных и частных показателей КСК зависит от выбора базового решения, которое определяет не только состав показателей КСК, но и возможные ресурсы для их обеспечения.

Состав частных показателей диктуется задачей оценки решения на этапе анализа и выбора составляющего РФЦБ. Решение задач анализа и выбора на основе частных показателей качества связано с необходимостью учета их значимости, взаимозависимости. В условиях множества показателей качества используются методы многокритериальной оптимизации.

Количественная оценка качества производится на основе математической модели, включающей один или несколько оценочных критериальных показателей. Для построения таких критериальных показателей отдельные показатели нормируются, берутся в масштабе и включаются в состав соответствующего критериального показателя, учитывающего вид функциональной зависимости отдельных показателей.

Использование единого обобщенного критериального показателя для оценки в многокритериальной задаче обеспечения качества выбора наиболее предпочтительно, однако определяется возможностью формулирования такого единого критериального показателя.

Задача качества РФЦБ и его составляющих наиболее полно выражается единым обобщенным критериальным показателем КСК, если его конкретный вид и размерность определяются из заданного или выбранного принципа оптимальности. Наиболее употребительным видом КСК является вероятностный, например основанный на критерии минимального среднего риска. На практике можно использовать методы теории выбора вариантов и теории исследования операций.

2.2. Факторы, формирующие развитие явлений (процессов)

В общем, факторы – это причины, формирующие развитие явлений (процессов) с определенными уровнями качества РФЦБ, оцениваемыми качественно и количественно.

По-существу каждое явление (процесс) характеризуется системой соответствующих им показателей (уровней), выражающих их качество, оцениваемое количественно или качественно. На каждый показатель оказывает влияние целая система факторов. Для системного подхода характерны комплексная оценка влияния разноплановых факторов, целевой подход к их изучению. Знание факторов, умение определять их влияние на принятые показатели качества позволяют воздействовать на уровень показателей посредством управления факторами, создать механизм поиска решений. Можно говорить о том, что факторы – это элементы, причины, воздействующие на данный показатель или ряд показателей. В таком понимании экономические факторы, как и экономические категории, отражаемые показателями, носят объективный характер. С точки зрения влияния факторов на данное явление (процесс) или показатель надо различать факторы первого, второго, и т.д. порядков. Различие понятий «показатель» и «фактор» условно, так как

практически каждый показатель может рассматриваться как фактор другого показателя более высокого порядка и наоборот. Связь между фактором и показателем можно охарактеризовать, если считать, что показатель, выражающий определенное свойство (показатель качества) объекта, синтезированный синтетическим образом – это адекватное с некоторым условием отображение фактора.

Классификация факторов, исходя из задач КСОРКИ РФЦБ (приняв РФЦБ как объект), и совершенствования их исследования, позволяет решить важную проблему – выделить (очистить) основные показатели от влияния несущественных (внешних) и побочных факторов с тем, чтобы показатели, принятые для оценки качества объекта, лучше отражали качество его достижений, его составляющих. При этом объект (РФЦБ и его составляющие) можно представить как факторную систему. Математическое моделирование факторной системы основывается на определенных экономических критериях выделения факторов как элементов факторной системы: причинности, достаточной специфичности, самостоятельности существования, возможности учета и количественного измерения.

Факторы могут классифицироваться по различным видам.

1) Общие и частные факторы. Общие факторы влияют на ряд показателей, а частные влияют специфическим образом на конкретный показатель. Обобщающий характер многих факторов объясняется связью и взаимной обусловленностью, которые существуют между отдельными показателями.

2) Объективные и субъективные факторы. От объективно обусловленных факторов надо отличать субъективные пути воздействия на показатели, т.е. возможные организационно-технические мероприятия, с помощью которых можно воздействовать на факторы, определяющие данный показатель. Объективными факторами выступают экономические, природные, социальные, политические, правовые причины, которые постоянно действуют на РФЦБ. Они могут воздействовать на макроуровне и глобальном (международном)

уровне. На явления, ситуации, процессы и результаты деятельности сферы индустрии РФЦБ, в том числе его инструментов и участников воздействуют субъективные факторы, которые связаны с конкретной деятельностью человека, особенно специалиста (на микроуровне), а также в более широком плане, т.е. внутри страны на макроуровне, субъекта хозяйствования.

При анализе качества деятельности хозяйственной деятельности участника РФЦБ, можно выделить особые внутренние (они, в свою очередь, подразделяются на основные и неосновные) и внешние факторы. Внутренними основными называются факторы, определяющие результаты качества работы участника. Внутренние неосновные факторы хотя и определяют качество работы производственного коллектива, но не связаны непосредственно с сущностью рассматриваемого показателя: это структурные сдвиги в составе продукции (услуг), нарушения хозяйственной и технологической дисциплины. Внешние факторы – это те, которые не зависят от деятельности производственного коллектива, но количественно определяют уровень использования производственных и финансовых ресурсов данного участника.

3) Внешние и внутренние факторы. В качестве внешних факторов можно указать на тенденции и принципы глобализации экономики в целом, и финансовой глобализации связанных с интеграцией национальных РФЦБ в международный фондовый рынок (мировой финансовый рынок), которые все сильнее воздействуют на национальные РФЦБ. При этом в качестве внутренних факторов могут выступать как население страны, так и трудовые коллективы и др.

4) Естественные и искусственные факторы. Естественные факторы – это систематически воздействующие факторы, возникающие естественным (объективным) образом и присутствующие в факторной системе постоянно. К ним можно отнести, например, природные, экономические и социальные законы. Искусственные факторы – это несистематически воздействующие факторы, создаваемые субъективным и целевым образом, и присутствующие в факторной системе эпизодично. К ним можно отнести, например, действия

политик государства по регулированию экономики, действия менеджмента на микроуровне.

5) Непредвиденные (неуправляемые) и предвидимые (управляемые) факторы. Непредвиденные факторы – это форс-мажорные факторы, возникающие вне зависимости от объекта и субъекта. Они не поддаются управлению. Предвидимые факторы – это факторы, поддающиеся к прогнозу и управлению со стороны участников.

2.3. О системе показателей качества

В процессе функционирования КСОРКИ РФЦБ приходится иметь дело с системой показателей, характеризующих те или иные свойства РФЦБ. Эти показатели можно свести в определенную систему, которых можно подразделить на:

1) стоимостные и натуральные – в зависимости от положенных в основу измерителей;

2) количественные и качественные – в зависимости от того, какая сторона явлений, операций, процессов измеряется;

3) объемные и удельные – в зависимости от применения отдельно взятых показателей или же их соотношений.

Стоимостные показатели относятся в настоящее время к числу наиболее распространенных. Использование стоимостных показателей, денежного измерителя вытекает из наличия товарного производства и товарного обращения, товарно – денежных отношений и действия закона стоимости в условиях свободного рынка.

Одним из важнейших стоимостных показателей на промышленных предприятиях является показатель реализованной продукции. Установление заданий в бизнес – планах по объему реализации продукции обусловлено необходимостью более тесной связи производства и потребления, производства и рынка.

Планирование деятельности промышленных предприятий в условиях, когда за основу принимался показатель валовой продукции, страдало серьезными недостатками, оно довольно часто создавало противоречия между интересами производителя и потребителя, между промышленностью и торговлей. Имевшая место погоня предприятий за «валом» исключала заинтересованность производителей в последующей судьбе выпущенной ими продукции: попала она непосредственно в руки потребителя или же осела мертвым грузом в посреднических звеньях. Точно также обстоит дело и с эмитированными ценными бумагами.

В условиях товарного производства промышленная продукция по существу и по форме является товаром и производится для рынка. Однако прежний порядок планирования хозяйственной деятельности был таким, что рынок и его конъюнктура производителей интересовали мало. Рынок в представлении многих производителей был понятием совершенно абстрактным, весьма расплывчатым, способным поглотить все, что производится; при этом забывалось, что объективный экономический закон спроса и предложения должен действовать и в наших условиях.

Показатель валовой продукции утратил, следовательно, свое первоначальное значение. Однако он не исключается из числа показателей, используемых при анализе. Валовая продукция представляет собой совокупность вновь созданных и перенесенных стоимостей. Этот показатель употребляется для анализа производственной деятельности в целом.

Важным стоимостным показателем, используемым при анализе, является показатель товарной продукции (в том числе ценные бумаги). В состав товарной продукции входят готовые изделия, реализуемые полуфабрикаты, выполненные работы и оказанные услуги промышленного характера. Показатель товарной продукции в большей степени, чем валовой, позволяет сделать в аналитическом исследовании переход к показателю реализованной продукции.

В стоимостном выражении дается оценка валовой и товарной продукции сельскохозяйственных предприятий, что необходимо и для подсчета совокупного общественного продукта. Следует отметить, что экономическая сущность понятий «валовая» и «товарная продукция» в сельском хозяйстве отличается некоторыми особенностями. Эти особенности состоят, во-первых, в том, что в валовой и товарной продукции сельского хозяйства большее место занимает вновь созданная, а не перенесенная стоимость; во-вторых, в том, что в состав товарной продукции включается на практике не только так называемый внедеревенский оборот, но и оборот внутридеревенский. Широко применяются стоимостные показатели в торговле и общественном питании. В денежном измерении выражаются, естественно, оптовый и розничный товарооборот, издержки обращения, прибыль, финансовое состояние. Денежный, стоимостной, измеритель вытекает из экономической сущности перечисленных категорий; он наиболее, чем какой-либо другой, выражает особенности рыночной экономики.

Натуральные показатели используются в плановой и учетно-аналитической практике всех предприятий. В промышленности они применяются для количественной характеристики выпускаемой и реализуемой продукции в ее материально-вещественном содержании. Применение того или иного конкретного измерителя зависит от физических свойств продукции. Так, продукция обувной промышленности измеряется в парах обуви (по видам, размерам, сортам); продукция прядильного производства в килограммах и тоннах пряжи, ткацкого и отделочного производства в погонных и квадратных метрах ткани; продукция ликеро-водочной промышленности измеряется в декалитрах; мукомольной промышленности измеряется в миллионах штук папирос и сигарет и т. д.

В сельскохозяйственном производстве эти показатели используются для натурального измерения сбора зерна, картофеля, овощей, выхода продукции животноводства (молока – в центрах, скота – в живом весе). Количественно

выражается поголовье животных (в целом, по видам и группам); в натуральных показателях характеризуются земельный фонд и его использование.

В предприятиях оптовой торговли товары учитываются и анализируются не только в стоимостном, но и в натуральном выражении (по ассортименту в соответствии с установленной номенклатурой). Оптовая и розничная торговля предъявляет свои заказы промышленности преимущественно в натуральных показателях, поскольку они наилучшим образом характеризуют спрос на совершенно конкретные предметы потребления. В натуральных показателях ведется контроль и за выполнением производителями договоров поставки товаров.

В предприятиях общественного питания выпуск собственной продукции выражается следующим образом: основной продукции – в физических блюдах (холодные закуски, первые, вторые и третьи блюда); вспомогательной продукции – в натуральных единицах, свойственных тому или иному виду изделий.

Значение натуральных показателей со временем будет возрастать. Использование электронно-вычислительной техники позволяет производить глубокий экономический анализ в натуральных показателях деятельности промышленных, сельскохозяйственных, торговых и других предприятий.

Наряду с натуральными показателями в аналитической практике используется и их разновидность – условно-натуральные показатели. Эти показатели применяются при планировании и анализе деятельности предприятий, выпускающих изделия разнообразного ассортимента, при использовании натуральных измерителей для обобщающей характеристики объема производства, для сравнительного изучения выпуска всей продукции за ряд лет.

Так, всю довольно разнообразную продукцию предприятия, выпускающего обувь, нельзя выразить в физических парах обуви, но ее можно выразить в условных парах. Для этого производится пересчет всей продукции в условные пары на основе коэффициентов трудоемкости. Или другой пример –

текстильные предприятия выпускают швейные нитки в катушках различной длины. Для обобщающего анализа этой продукции она переводится в условные катушки (длиной 200м). В консервной промышленности продукция пересчитывается в тысячи условных банок (тубы).

Условно-натуральными показателями применительно к сельскому хозяйству являются такие показатели, как зачетный вес реализуемой продукции (с учетом некоторых ее качественных особенностей), кормовая единица, с помощью которой сравнительно оценивается экономичность производства кормов (кукурузы, кормовой сахарной свеклы, овса, сеяных трав).

В оптовой торговле (на базах длительного хранения картофеля, овощей, фруктов) используется такой условно-натуральный показатель, как тонно-месяц (тонно-день), на холодильниках – показатель приведенного грузооборота. В общественном питании таким показателем будет условное блюдо. Количество условных блюд определяется посредством пересчета физических блюд с учетом коэффициентов трудоемкости; использование условных блюд делает аналитические расчеты и выводы более достоверными и обоснованными.

Количественные показатели используются для выражения абсолютных и относительных величин, характеризующих объем производства и реализации продукции, его структура и другие стороны работы предприятий. Количественные показатели могут выражаться как в стоимостном, так и натуральном измерителях. Так, количественными показателями являются объем реализованной продукции в национальной валюте, выпуск продукции текстильным комбинатом в метрах, процент выполнения производственной программы (в натуральном или денежном выражении); оптовый товарооборот по той или иной товарной группе в национальной валюте и натуральных показателях, выпуск собственной продукции предприятиями общественного питания в национальной валюте, в физических и условных блюдах; объем розничного товарооборота в рублях и т. д.

Качественные показатели используются для оценки выпущенной продукции с точки зрения ее соответствия установленными требованиями (стандартам, техническим условиям, образцам), для оценки экономической эффективности трудовых, материальных и денежных затрат. Показатели, характеризующие, например, качество промышленной продукции, довольно разнообразны; они зависят от технологических особенностей того или иного производства. В текстильной, легкой и пищевой промышленности широко принято деление продукции на нестандартную; качество продукции в маслодельной промышленности, например, определяется по балльной системе.

Важнейшими показателями, характеризующими качество работы сельскохозяйственных предприятий, являются урожайность с 1 га и продуктивность одной головы домашних животных; урожайность, в свою очередь, зависит от качества посевного материала, обработки земли, своевременности посева, от качества работ по уходу за растениями, от своевременной уборки урожая, а продуктивность животных зависит от таких качественных показателей, как порода скота, качество кормов, режим кормления и уход за животными.

Важное значение в условиях рынка приобретут показатели, характеризующие качество работы торговых предприятий. К качественным показателям работы предприятий оптовой и розничной торговли можно, на наш взгляд, отнести следующие:

- Показатели удельного веса товаров, проданных с применением прогрессивных методов торговли;
- Показатели, характеризующие ритмичность торговли всеми товарами, особенно продовольственными товарами повседневного спроса;
- Выполнение плана товарооборота по заданной структуре товаров (с учетом и внутригруппового ассортимента);
- Полное удовлетворение спроса покупателей на товары (отсутствие случаев неудовлетворенного спроса);

- Изучение покупательского спроса и его прогнозирование на будущее (в связи с явлениями сезонности, изменением вкусов потребителей, изменениями моды, предложением новых товаров производителями, конструкторскими моделирующими организациями);
- Качественная сплошная или выборочная приемка товаров с целью недопущения завоза некомплектных и недоброкачественных товаров, ограничения поступления низкосортных товаров (отсутствие претензий со стороны покупателей на низкое качество проданных товаров);
- Быстрое и культурное обслуживание покупателей (отсутствие жалоб на очереди и не внимательное отношение);
- Соблюдение требований санитарного надзора (особенно в торговле продовольственными товарами).

В общественном питании качественными показателями считаются: ритмичность производства и реализации обеденной продукции; достаточный набор блюд, вспомогательной продукции и покупных товаров в ежедневном меню; строгое соблюдение рецептуры и технологии приготовления блюд; калорийность и питательное полноценность собственной продукции; соблюдение санитарных правил при изготовлении и реализации продукции; быстрое и культурное обслуживание населения.

Понятно, что все вышесказанное можно отнести к будущему, когда производство и торговля будут экономически нормализованы; когда рыночное хозяйство в нашей стране получит устойчивость и приобретет цивилизованный характер.

Величины оптового и розничного товарооборота, оборотных средств, издержек обращения, прибыли – все это объемные показатели.

Удельные показатели являются вторичными, производными от соответствующих объемных показателей. Выпуск продукции и количество рабочих – объемные показатели, а отношение первого ко второму, т.е. выработка продукции на одного рабочего, - удельный показатель. Выпуск

продукции на один станок, на один агрегат, на один квадратный метр производственной площади – все это удельные (относительные) показатели.

Широко применяются в экономических расчетах и другие относительные величины, характеризующие выполнение бизнес-плана, структуру, динамику, интенсивность развития.

Каждый из рассмотренных выше показателей имеет свой определенный смысл и свое значение для контроля и анализа. Если эти показатели рассматривать отдельно, то окажется, что некоторые из них страдают известной ограниченностью. Но экономический анализ предполагает комплексное, системное использование показателей. Только при этом условии можно всесторонне и объективно исследовать хозяйственную деятельность предприятия в той или иной области и тем более работу предприятия в целом.

2.4. Качество РФЦБ – основа стратегии деловой активности

Улучшение качества стало основой стратегии деловой активности участников РФЦБ и существенным фактором «стратегического планирования деятельности на РФЦБ». Только качеством объясняются сегодня успехи или неудачи торговых и сервисных операций. Основой обеспечения успеха на РФЦБ является хорошо разработанная и четко реализуемая КСОРКИ РФЦБ.

Когда качество рассматривается как основа стратегии деловой активности, КСОРКИ должна содействовать неуклонному развитию деятельности участников РФЦБ, а также их успешной конкуренции с целью извлечения устойчивой прибыли.

Ведущая роль качества в деятельности участников обуславливает предоставление на РФЦБ своих продуктов (финансовых инструментов, услуг: депозитарных, клиринговых, посреднических, банковских, страховых и т.д.), отвечающих потребительским требованиям качества.

Для того, чтобы качество стало ведущей стратегической областью деловой активности, необходимо добиться следующего:

1) Обеспечить всестороннее удовлетворение требований потребителя и приемлемых расходов на качество, что должно рассматриваться как первостепенная задача всей экономической деятельности, работ по планированию предоставления на РФЦБ своих продуктов, поддержания и повышения уровня их качества;

2) Удовлетворять требования потребителя, предъявляемые к качеству продукта, и снижать расходы на качество, что должно стать первостепенной задачей КСОРКИ РФЦБ (как на уровне индустрии, так и на уровне отдельного участника).

Существо вопроса заключается в разработке и предоставлении новых видов продуктов с целью более эффективного поддержания уже существующих и вновь появляющихся продуктов на РФЦБ.

С технической точки зрения это означает ориентацию КСОРКИ не только на обратную связь от потребителя, позволяющую приостановить поставку продукта, не отвечающего возросшим условиям качества, но и на заблаговременную информацию, позволяющую, во-первых, предотвратить широкий выход такого продукта на рынок и, во-вторых, сконцентрировать усилия на производстве продукта, удовлетворяющего новым условиям качества.

Такой путь улучшения качества является основной стратегической задачей участников РФЦБ. Следует отметить, что улучшение качества в рамках эффективного управления качеством оказывает положительное воздействие и на многие другие области деятельности участников. В результате этого качество становится средством обеспечения управленческого «рычага», позволяющего повысить уровень эффективности деятельности участника в целом.

Таким образом, управление (обеспечение и регулирование) качеством становится одной из основных областей экономической деятельности участника и основой современного подхода к обеспечению и регулированию качества индустрии РФЦБ.

2.5. Основные факторы, влияющие на качество индустрии РФЦБ

Непосредственное воздействие на качество продуктов, и в последствии на индустрию РФЦБ, оказывают следующие девять факторов:

1. Рыночный ликвидный спрос и предложение;
2. Финансовые ресурсы участников;
3. Менеджмент и маркетинг участника;
4. Кадровые ресурсы и способности кадров;
5. Стимулирование кадров;
6. Устойчивое развитие участника;
7. Информационная прозрачность;
8. Повышение требований к качеству продуктов участника.
9. Защищенность прав и интересов как участников, так и потребителей.

Многие из вышеприведенных факторов, влияющих на качество, постоянно претерпевают изменения, которые в свою очередь становятся объектом внимания эффективно функционирующих КСОРКИ РФЦБ.

Факторами, определяющими качество индустрии РФЦБ могут являться: стабильность, эффективность, привлекательность, отдача, адаптируемость, чувствительность, прозрачность, регулируемость, надежность, безопасность, риск-доходность, гибкость и др. Все эти показатели входят в состав КСК, который характеризует в целом качество индустрии РФЦБ.

На управление качеством и принятие решений воздействуют факторы: правовые (юридические), экономические, социальные, эмоциональные, а также связанные с установившимися традициями.

2.6. Об организации управления (обеспечения и регулирования) качеством и принятии решений в условиях воздействия факторов

Управление в общем случае представляет собой непрерывную процедуру в системе с обратной связью (т.е. с уравнивающим механизмом – УМ). Схема этой системы показана на рис.1. Информация о ходе процесса поступает к управляющему органу (УМ). Здесь производится анализ информации, сравнение ее с тем, что желательно было бы иметь, принятие решения, оформление распоряжений и передача их. Управляемый процесс (операция) так или иначе реагирует на полученные распоряжения, при этом на характер его функционирования оказывают влияние внешние условия. Информация об изменении процесса (операции) на распоряжения (управление) вновь поступает в систему управления, чем и осуществляется обратная связь.

Подача и обработка информации о ходе управляемого процесса и о внешних условиях (т. е. об обстановке) — важная часть управления. Если в систему управления будет поступать недостаточное количество информации, то качественное управление системой осуществить не удастся. Наоборот, если в систему управления будет поступать чрезмерно большое количество информации, то система может «захлебнуться», т. е. не сможет переработать всю поступающую информацию. Поэтому при организации системы управления (КСОРКИ) большую роль играет определение необходимого минимума информации.

Не менее важно и рассмотрение времени управления, т.е. промежутка времени от начала сбора информации до выдачи распоряжений в управляемый процесс (операцию), определяющее устойчивость системы, т.е. степень возможности ее нормального функционирования. Чем меньше время на управление, тем устойчивее система, поэтому стремление к уменьшению времени управления — основная тенденция в развитии систем управления,

приведшая в конце концов к появлению автоматизированных систем управления (АСУ).

Управление по характеру управляемых объектов может быть организационным (т.е. управление социально-экономическими системами) и технологическим (т.е. управление механизмами и машинами). Будем рассматривать в основном организационное управление как более сложное.

Наиболее сложным в системе управления является процесс выработки решения. Чтобы процесс выработки решения шел по правильному пути, необходимо, прежде всего, правильно понять (уяснить) поставленную задачу.

Процесс выработки решений, как и всякий процесс, в котором участвует человек, имеет свою объективную и субъективную сторону. Объективная сторона процесса — существующая вне нашего сознания и независимая от нашей воли — совокупность связей и обстоятельств, свойственных данным условиям; сюда относятся: поставленная задача, состояние процесса, внешние условия. Субъективная — отражение объективного в сознании человека и принимаемое им в результате решение. Однако оно не точно, не полно и не всесторонне отображает складывающуюся обстановку. Отсюда, однако, не следует, что не может быть верных решений. Практически верным можно считать такое решение, которое в главных чертах правильно отражает обстановку и соответствует поставленной задаче. Неверное же решение либо не соответствует поставленной задаче, либо неправильно отражает главные черты складывающейся обстановки.



Рис. 1.

Следовательно, для того чтобы принять верное решение, необходимо, чтобы объективное (задача, обстановка и другие независимые от воли и сознания факторы) воспринималось по возможности адекватно, т.е. возможно правильнее, точнее. Выработка научно обоснованного решения немыслима без глубоких знаний.

Однако принятие верного решения обеспечивается не только одними знаниями, но и их реализацией на практике. Сами по себе знания — лишь потенциальные возможности, которые без соответствующего опыта, навыков не всегда могут быть реализованы на практике.

Весьма существенное значение в процессе выработки решений имеют творчество и инициатива. Творчество выражается в том, чтобы требования вышестоящих инстанций применялись не догматически, а сообразуясь с обстановкой. Каждое решение должно содержать элементы творчества.

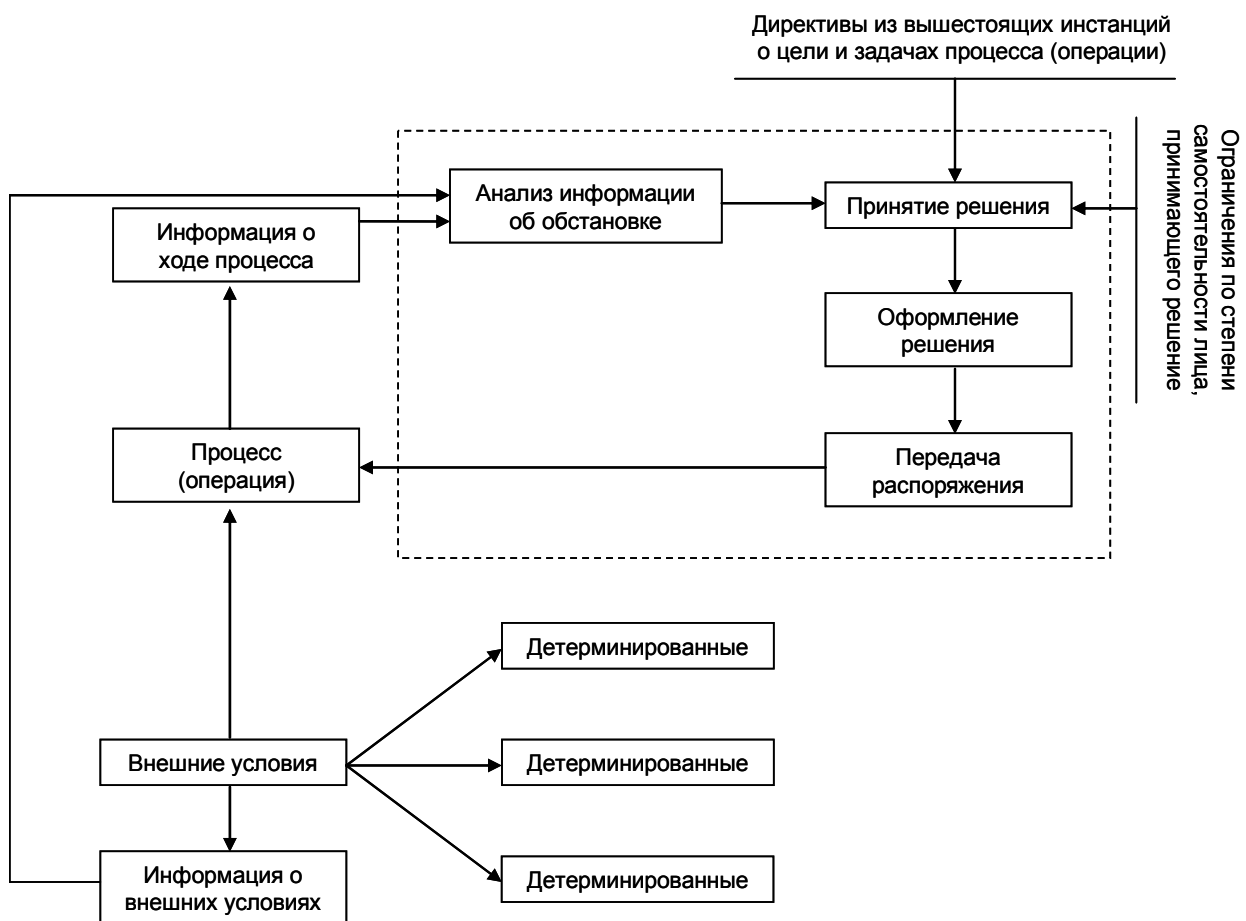
Инициатива проявляется как ответная реакция на изменения в обстановке, на вновь появляющиеся возможности. Однако инициатива уместна лишь в том случае, если согласуется с общей целью, соответствует ей и позволяет наилучшим образом претворить ее в жизнь.

В процессе выработки решений немалое значение имеют и такие факторы, как активность, дерзание, способность пойти на разумный риск.

Процесс выработки решений связан с познанием окружающей обстановки, которое, как известно, идет от чувственных восприятий к абстрактному мышлению и от него к практике.

Хотя чувственные восприятия в процессе познания обстановки и играют большую роль, однако они отражают лишь внешние ее стороны. Поэтому чувственное восприятие не позволяет познать сущность складывающейся обстановки, установить причинные связи явлений, представить их как закономерный процесс. Явления, скрытые от чувственного восприятия, познаются на основе логического мышления.

Логическое мышление дает возможность проанализировать и обобщить фактические данные и сведения, осмыслить и понять сущность наблюдаемых явлений, раскрыть внутреннюю логику их развития, существенные связи и отношения. Однако логическое мышление будет правильным в том случае, если оно строится на диалектической основе. Диалектический метод дает общую форму мышления, не определяя конкретного его проявления. В процессе выработки решения участвуют конкретные формы мышления - анализ и синтез, индукция и дедукция, аналогия, абстракция и конкретизация.

Анализ — логический прием расчленения целого на отдельные элементы и рассмотрения каждого из них в отдельности. При этом в процессе выработки решения анализу подвергаются поставленная задача, данные обстановки. Но анализ приносит пользу, если он производится не поверхностно, а особенно тщательно. Оценка внешней видимой стороны обстановки, фиксация фактов еще не составляют анализ. Анализ тогда эффективен, когда он помогает про-

никнуть в сущность обстановки, выявить в ней то главное, что влияет на ход и исход процесса (операции).

Анализ неразрывно связан с синтезом — объединением всех данных, полученных в результате анализа. Его задача состоит в мысленном воспроизведении основных связей между элементами обстановки. Синтез дает возможность вскрыть сущность управляемых процессов, установить причинно-следственные связи в них, прогнозировать развитие их хода.

Анализируя обстановку, изучая отдельные ее элементы, следует тут же синтезировать, устанавливая наличие связей между этими элементами. Каждое звено анализа неразрывно связано с синтезом, и наоборот, синтез дает почву для дальнейшего анализа. Лишь в этом случае возникают условия для правильной оценки обстановки, прогнозирования ее изменений в будущем.

Вполне естественно, что нельзя проанализировать все данные обстановки, все факторы, влияющие на ход процесса. Важно оценить те наиболее важные, существенные его элементы, которые имеют решающее значение для данных действий. Поэтому анализу должны быть подвергнуты не все данные, а только те, которые имеют решающее значение в данных конкретных условиях. Выполнение такой задачи весьма сложно, поскольку сами по себе факты не всегда говорят о своем значении. Нередко бывает так, что кажущийся на первый взгляд несущественным фактор на деле имеет решающее значение. Оценивая обстановку, необходимо, прежде всего, определить, какие из ее элементов являются главными, существенными, какие второстепенными, а какие вовсе не влияют на ход процесса (операции). Такой подход позволяет воссоздать важнейшие особенности данного процесса, что более важно, чем достаточно широкая, но поверхностная их оценка.

Анализ и синтез тесно переплетаются с индукцией и дедукцией. Индукция — движение мысли от частного к общему, от ряда факторов к закону. Дедукция, наоборот, идет от общего к частному, от закона к отдельным его проявлениям. Индуктивный прием обычно используется в тех случаях, когда на основе частного факта можно сделать общие выводы, установить взаимосвязь между

отдельными явлениями и каким-либо законом. Дедукция, следуя от общего к частному, позволяет на основе познанных законов переходить к прогнозированию частных его проявлений.

Метод индукции неотделим от дедукции, как анализ неотделим от синтеза. Если индукция определяет по отдельным фактам, какой из законов проявляется в данных условиях, то дедукция решает обратную задачу: как может проявиться какой-либо закон в данных конкретных условиях.

Индукция и дедукция как атрибуты мыслительного процесса участвуют в составлении выводов из оценки обстановки. Причем дедукция, как правило, применяется при формулировании выводов.

Процесс выработки решений невозможен без абстрагирования — изучения какого-либо вопроса отдельно от всей совокупности других факторов. Однако одна абстракция без конкретизации не может дать практического решения, так как она отрывает тот или иной факт (событие) от реальной обстановки. Конкретизация увязывает то или иное явление с конкретными условиями обстановки.

Весьма существенную роль в процессе выработки решения может сыграть аналогия — прием, когда на основании сходства двух явлений в одних условиях приходят к выводу о сходстве этих явлений в других условиях. Прибегая к аналогии, следует опираться на исторический опыт, общие законы, использовать данные собственного опыта и наблюдений. Но поскольку конкретный процесс имеет свои особенности, свои отличия, применение аналогии довольно ограничено. Аналогия выдвигает предположение о возможном развитии характера процесса, дает первую догадку и после ее проверки с помощью других логических приемов можно уже предвидеть развитие событий и, следовательно, принять правильное решение.

В ходе выработки решения весьма важно установить причинно-следственные связи между элементами обстановки и ходом процесса. Причинность — одна из всеобщих форм объективной связи между предметами, явлениями и процессами реальной действительности. Она служит

ключом к познанию закономерностей развития обстановки и хода процесса. Раскрыть внутренние причинные связи элементов обстановки — важнейшая и весьма нелегкая задача. Трудность заключается в том, что одно и то же явление может быть вызвано различными причинами, действующими порознь.

Рассмотрим более подробно последовательность процесса выработки решения (рис.2). При осуществлении этого процесса должна быть правильно понята (описана) цель выполняемого процесса (операции), так как без этого и речи быть не может о принятии правильного решения. Обработка информации должна быть осуществлена таким образом, чтобы при минимальном ее количестве можно было провести сравнение фактического состояния процесса (операции) с тем, которое должно соответствовать качественному выполнению поставленной задачи в настоящий момент времени и в прогнозируемый период. Дело в том, что управление, осуществляемое по положению дел в настоящий момент времени, никогда не может быть качественным. Даже в простейших автоматических системах управления приходится «прогнозировать» состояние системы. В более сложных системах без прогнозирования обойтись просто невозможно, так как выработка решений, исходя из задач только сегодняшнего дня, может привести даже к нарушению правильного функционирования системы.



Рис. 2.

Сравнивая фактическое положение дел и их прогноз (что требуется для качественного выполнения поставленной задачи), а также учитывая информацию о внешних условиях, и вырабатывается ряд возможных решений (альтернатив), при реализации которых будет обеспечиваться достижение поставленной цели. Чем больше выработано этих альтернатив, тем лучше (если хватает времени на их анализ), так как в этом случае не будет упущена какая-либо ценная альтернатива. Исходя из анализа ограничений (например, по выделенным ресурсам), с учетом допустимой степени самостоятельности в принятии решения и принципов нормального протекания процесса (недопустимость потери устойчивости), получают допустимые альтернативы (варианты решений). Из них выбирают оптимальные, т.е. такие, при которых максимизируется (или минимизируется, в зависимости от характера) показатель качества процесса. Например, в процессе производства заданного количества каких-либо продуктов при оптимальных вариантах

решений показатель качества процесса — себестоимость одного продукта — минимизируется.

При окончательной выработке решения, помимо максимизации или минимизации основного показателя процесса (операции), необходимо учитывать еще много различных обстоятельств, которые далеко не всегда удастся описать математически и выразить в форме основного показателя процесса или ограничений.

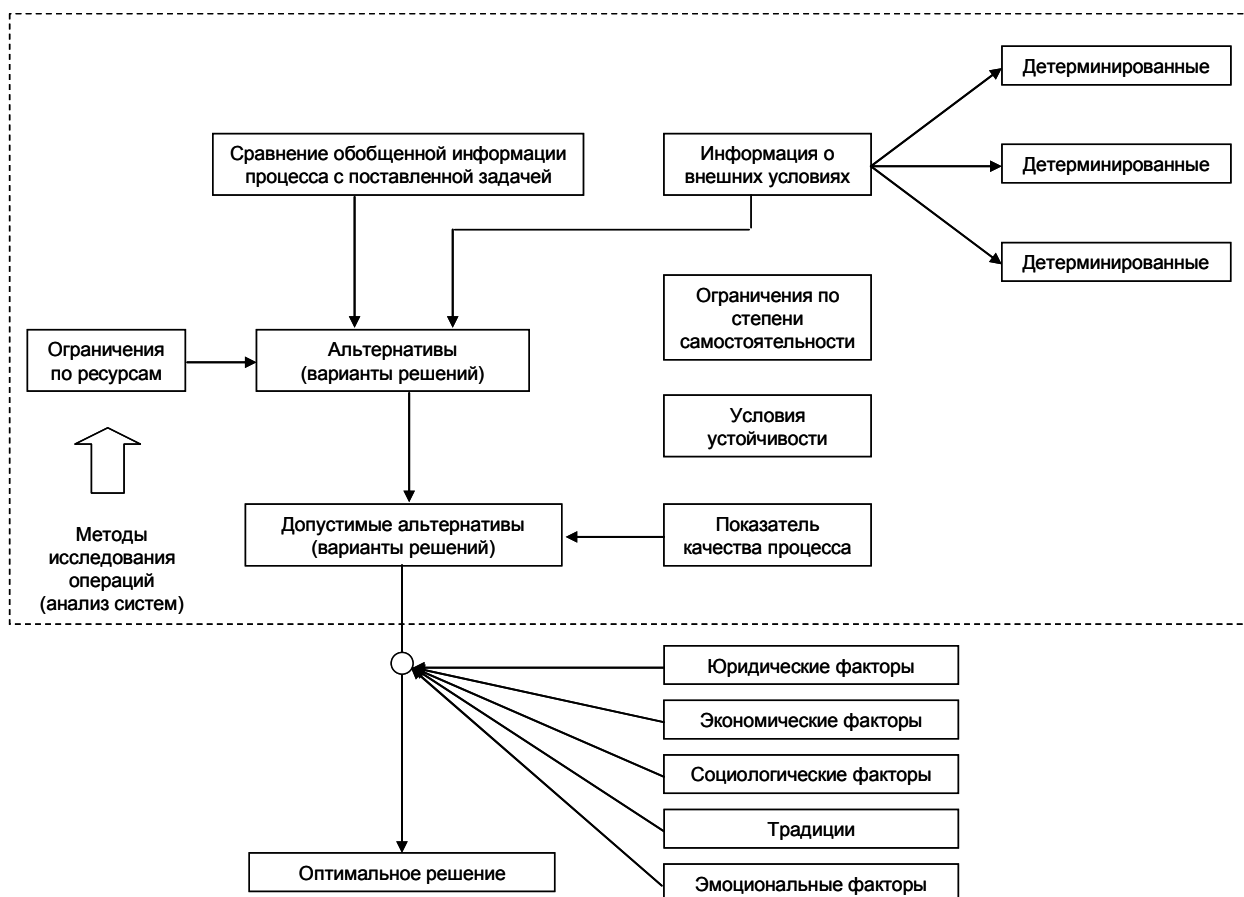
К числу таких факторов могут относиться некоторые аспекты юридической основы, некоторые факторы, связанные с экономикой и социологией, наконец, с традициями, эмоциональными моментами. Каждый из этих факторов может повлиять на принятие того или иного решения и отклонение его от соответствующего оптимальному значению основного показателя операции. Поэтому заключительная фаза принятия решения в общем случае в настоящее время не может быть формализована и должна выполняться людьми (руководителями соответствующих инстанций). Что же касается предыдущих этапов выработки решений, то они могут быть достаточно хорошо формализованы и решены математически благодаря применению методов развивающейся в настоящее время науки — исследования операций.

Таким образом, количественная основа для выработки решения может быть получена на строго научной основе методами исследования операций.

С учетом необходимости корректировки полученного таким путем решения может вычисляться не единственное оптимальное решение, а группа решений: оптимальное и близких к нему по основному показателю процесса (операции). Из числа этих решений руководитель, принимающий решение, и выберет окончательное, учтя дополнительно те факторы, о которых говорилось выше.

Важно отметить, что информация о внешних условиях и особенно их прогнозе, а частично и информация о ходе управляемого процесса может носить разный характер. Реже всего эта информация является вполне

определенной, однозначной, детерминированной; тогда процесс выработки решений наиболее прост. В большинстве же случаев информация в той или иной степени неопределенна. Прежде всего, измерения параметров процессов (операции) и внешних условий и их прогноз могут содержать ошибки, имеющие случайный характер. Если характеристики этих ошибок известны, то исследуемый процесс может быть отнесен к числу стохастических с известными параметрами и исследован методами теории вероятностей — более сложный случай, чем предыдущий, но в нем еще не содержатся принципиальные трудности.

Хуже обстоит дело, когда ничего не известно о величине и характере ошибок в определении прогноза внешних условий. Это случай полной неопределенности. Здесь приходится вводить дополнительные допущения и применять методы теории статистических решений. Тут нужно решить: идти ли на определенный риск, связанный с незнанием обстановки, или производить затраты сил и средств на уточнение информации.

Возможен еще и третий случай — когда мы сталкиваемся с организованным противодействием. Характерный пример — задача управления войсками. Здесь внешние условия — это, прежде всего, сведения о противнике. А противник будет поступать таким образом, чтобы поставить нас в наиболее невыгодные условия. Таким образом, внешние условия (точнее, их существенная часть) будут меняться таким образом, чтобы противодействовать выполнению поставленных перед нами задач. Такая ситуация может сложиться в условиях конкурентной борьбы, отношений между государствами, имеющими разный политический строй. В таких условиях при выработке решений используют аппарат теории игр, и этот случай наиболее сложный.

В последующих разделах главы вопросы принятия решений в разных условиях будут рассмотрены более подробно.

В заключение следует коротко остановиться на теории полезности и применении ее результатов в процессе выработки решений. Дело в том, что при

достижении тех или иных экономических результатов «психологические результаты» могут быть разными. Так, например, в обычной денежной игре проигрыш незначительной суммы хотя и описывается некоторым экономическим результатом, но «психологический результат» в этом случае практически равен нулю. Наоборот, проигрыш значительной суммы может вызвать значительно больший «психологический результат», чем экономический. Победа в бою после длительного отступления имеет «психологический результат» значительно больший, чем материальный результат (потери противника). Увеличение заработной платы на мизерную сумму всем слоям населения может вызвать мизерный «психологический результат», тогда как использование той же суммы на существенное повышение зарплаты сравнительно небольшой группы населения может вызвать значительно больший «психологический результат» у всего населения.

Таким образом, экономический результат (в более общем случае материальный результат — Э) и «психологический результат» (в более общем случае полезность — П) не всегда будут пропорциональны. Соотношение между ними называют функцией полезности $\Pi=f(\text{Э})$, которая определяется путем социологических исследований, опросов экспертов и другими эвристическими методами. Типичные виды этих функций для игровых ситуаций показаны на рис.3.

Функция полезности должна учитываться при принятии решения. В ней находит отражение часть тех факторов, которые не включены в модель исследования.

Более детальное изложение вопросов получения математической основы для выработки решений приведены в общеизвестной методологии исследования операций и анализа систем.



Рис. 3.

ГЛАВА III. ВИДЫ ОБЕСПЕЧЕННОСТИ КСОРКИ РФЦБ

3.1. Информационное обеспечение

Функционирование КСОРКИ РФЦБ должно основываться на отлаженной, достоверной, надежной, полной и высокоорганизованной системе (базе, банке) информации, исходящей из источников (каналов) экономической, производственно-технической, социальной, политической, правовой, международной, даже уличной и неофициальной информации. Она составляет основу принятия оптимальных инвестиционных и управленческих решений с наименьшим риском. Такая система должна обеспечивать информационную прозрачность индустрии РФЦБ, ее участников и инструментов, а также общедоступность, оперативность обмена и обновления (с сохранением исторической базы), достоверность информации для всех участников РФЦБ.

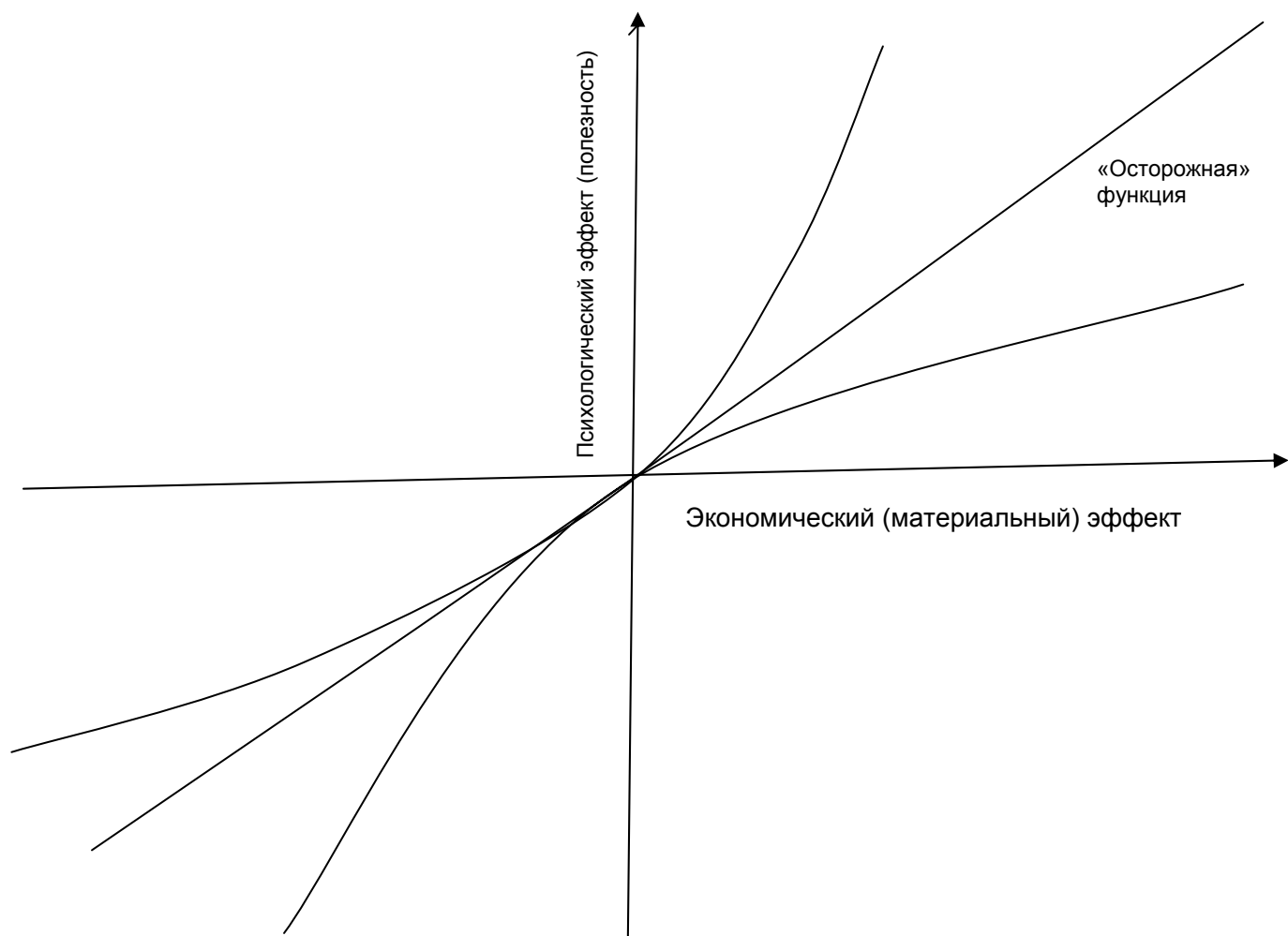
Современные РФЦБ полностью зависимы и весьма чувствительны к информации, истекающей из указанных источников, чутко реагируют на любые данные и ситуации (политические, социальные, экономические, международные, правовые и др.). Поэтому в КСОРКИ огромную и важную роль играет система информации, формируемая из различных источников.

В процессе функционирования КСОРКИ должны быть учтены информации из любых источников (каналов), которые могли бы быть прямо и косвенно причастны, и привести к изменению факторов, явлений, субъектов, объектов, ситуаций и процессов в сфере РФЦБ.

При этом потоки плановых, нормативных, статистических, бухгалтерских, биржевых и внебиржевых, административных, оперативных сведений, исходящие из соответствующих источников и каналов информации, их хранение, переработку, правильное и своевременное использование можно рационально организовать только на научной основе, на основе применения математической теории информации, теории информационных технологий, теории телекоммуникационных систем связи и теории моделирования и оптимизации, обобщенной теории РФЦБ. Математическая теория информации

исследует способы определения и оценки количества информации, процессов хранения и передачи ее по каналам связи. Информационные технологии позволяют автоматизировать процессы сбора, хранения, переработки и передачи информации. Телекоммуникационные системы связи обеспечивают оперативную коммутацию и передачу информации для пользователей. Обобщенная теория РФЦБ является теоретической и методологической базой КСОРКИ.

Формирование и развитие на РФЦБ эффективной системы (банка, базы, телекоммуникации) информации и организация в ней рационального потока информации, а также осуществление с ее помощью сбора, хранения, обработки, обновления и использования информации должно опираться на известные принципы организации и применения информационных технологий и телекоммуникационных систем связи. К основным из этих принципов можно отнести:

- выявление, эффективное, оперативное и своевременное обеспечение информационных потребностей участников РФЦБ;
- обеспечение полноты, объективности, точности, достоверности и прозрачности информации об участниках и инструментах РФЦБ;
- единство (также стандартизованность, нормированность) и достаточность информации, поступающей из различных источников (в том числе бухгалтерского, статистического и оперативного учета), а также плановых и отчетных данных, устранение дублирования в первичной информации;
- оперативность, производительность и эффективность сбора, хранения, обработки и передачи информации, обеспечиваемая применением новейших информационных технологий, телекоммуникационных систем;
- гибкость, надежность, производительность и эффективность применяемых для РФЦБ локальных и глобальных информационных систем сбора и обработки информации, телекоммуникационных систем связи для передачи информации;

- общедоступность и простота пользования для потребителя, развиваемость информационных банков (баз) данных о РФЦБ, его участниках и инструментах;
- дешевизна информации.

Как видно, эти принципы основываются на обеспечении указанных в них качественных показателей. Достижение необходимых значений этих показателей является основным условием организации систем информации.

Система информации в условиях его систематического нарастания – это сложная система, характеризующаяся следующими обстоятельствами:

- постоянно уточняются взаимосвязи явлений и процессов;
- иногда меняются традиционные представления о связях между показателями качества;
- осуществляется критическая переоценка показателей.

В этих условиях не всегда возможно использование ранее существовавшей системы показателей для выявления тенденций и закономерностей в формировании информационного потока на предстоящее время, для целей информационного прогнозирования, тем более что в данном случае речь идет об информации, характеризующей наступающие события, имеющие вероятностный характер.

Система информации включает также в себя целый набор специальных изданий (в том числе биржевых бюллетеней), регулярно информирующих участников РФЦБ и общественность о ситуации на рынке. Без информации этих изданий практически всем участникам было бы просто невозможно осуществлять свои действия и операции с ценными бумагами. К числу таких изданий можно отнести, например, американскую газету «The Wall Street Journal» и английскую газету «Financial Times».

Что касается изданий в Узбекистане, то ими являются: журналы «Экономическое обозрение», «Рынок, деньги и кредит»; газеты «Бизнес-вестник Востока», «Частная собственность», «Мулкдор»; информационные

бюллетени «Обзор финансового рынка Узбекистана», «Рынок ценных бумаг», бюллетени РФБ «Тошкент».

Систему информации современных РФЦБ можно охарактеризовать следующим образом.

Экономическая и финансовая информация о РФЦБ (в том числе о его участниках и инструментах) крайне неоднородна, неполна, неоперативна, зачастую недостоверна, следовательно, низка информационная прозрачность РФЦБ в целом, что резко повышает риск в прогнозировании каких-либо действий. Стандарты отчетности и учета в различных странах и источниках отличаются друг от друга, что препятствует информационной интеграции РФЦБ. Информационные системы (базы), связанные через сеть Интернет небезопасны из-за возможности несанкционированного проникновения (взлома кодов, ключей) в них в корыстных целях или для вывода их из строя.

КСОРКИ, выступая основным потребителем, поставщиком и регулятором информационных данных, используемых в процессе ретроспективного, текущего и перспективного анализа, скорее, чем какая-либо другая специальная наука, по-видимому, выявит в ходе своего становления и дальнейшего развития достоинства и недостатки действующих современных систем информации о РФЦБ.

3.2. Законодательное и специальное нормативное обеспечение

КСОРКИ РФЦБ, подобно регулятору (уравновешивающего механизма), осуществляет свое функционирование в соответствии с порядком, установленным законодательством и специальными нормативами.

Законодательную базу КСОРКИ составляют специальные положения соответствующих законодательных документов о рынках финансовых и ценных бумагах (РФЦБ) и общих для всех законов.

Специальными нормативами для КСОРКИ выступают, с одной стороны, нормы адекватности, точности, полноты, простоты применения для анализа моделей, методов, способов расчетов и оценок (экономических, финансовых,

производственных, технических и т.п.), обеспечивающие обоснованные, необходимые, полные и достоверные для пользователей результаты, а с другой стороны, нормы поведения и приличия институтов саморегулирования.

Современные РФЦБ, в том числе РФЦБ в Узбекистане, можно охарактеризовать, в плане законодательной и нормативной обеспеченности, следующим образом.

Хотя все современные РФЦБ полностью обеспечены законодательными и нормативными документами, однако, эти документы во многом отличаются между собой. Обусловлено это, по-видимому, различием моделей национальных РФЦБ и степени их развитости.

РФЦБ высокоразвитых стран являются образцами для развивающихся стран совершенства, стабильности и действенности законодательной и специальной базы. По отношению государств с переходной экономикой этого сказать пока трудно, но они в своем развитии стараются в той или иной степени приблизиться к ним.

Современные тенденции и процессы финансовой глобализации постепенно начинают сглаживать различия моделей, законодательств и нормативов национальных РФЦБ. В этом существенную роль играют:

- нормы международного права;
- рекомендации (их в настоящее время 20) международной Группы 30;
- национальные и международные саморегулируемые организации (СРО) участников РФЦБ;
- Международные организации стран, такие, например, как ВБРР, МВФ, ЕБРР, АБРР, ОЭСР и др.;
- РФЦБ, имеющие статус международных, интегрированных между собой.

Что касается законодательной и специальной нормативной базы РФЦБ в Узбекистане, то ее можно охарактеризовать следующим образом.

Участники национального РФЦБ в целом руководствуются всеми законами республики, но участники, в зависимости от принадлежности их к тому или иному сектору (сегменту) финансового рынка, руководствуются (по

состоянию на 2004 г.) около 50 специальными законами, в частности участники РЦБ чаще всего руководствуются примерно 15 законами. В дополнение к ним действуют также и целый ряд подзаконных нормативных документов (Указы и распоряжения Президента, постановления и распоряжения Кабинета Министров, Положения, Инструкции). Однако на РФЦБ в Узбекистане наблюдается острая нехватка как специальных СРО, так и их нормативов. А созданные Национальная Ассоциация Банков и Национальная Ассоциация Инвестиционных Институтов зачастую не выполняют функции СРО в подлинном смысле слова. Редким исключением являются внутренние нормативные документы бирж, в том числе Республиканской Фондовой Биржи «Тошкент», регулирующие деятельность своих членов и участников биржевой торговли. Однако биржи не законодательно не наделены статусом СРО.

3.3. Структурное обеспечение

Под структурным обеспечением КСОРКИ РФЦБ будем подразумевать совокупность взаимосвязанных между собой КСОРКИ интегрированной (на верхнем уровне иерархии и КСОРКИ участников РФЦБ (локальные КСОРКИ). К ним относятся КСОРКИ эмитентов, инвесторов, профессиональных участников, торговых систем (биржевых и внебиржевых), институтов регулирования (государственных и негосударственных).

Оперативная (своевременная) и правильная систематизация и обработка информации, построение точных и достоверных оценок, их анализ и прогнозирование на основе соответствующей информации, своевременное предоставление результатов на рынок должны быть исключительной компетенцией деятельности уполномоченных государственных органов (например, Центральный банк, Министерство финансов, Министерство экономики, Налоговая и таможенная службы), фондовых бирж, внебиржевых организованных электронных торговых систем, специализированных консалтингово-рейтинговых организаций (компаний), информационных агентств, специальных информационных подразделений банков,

инвестиционных институтов и других финансовых организаций. Причем к этим институтам и их специалистам в мировой практике предъявляются самые жесткие требования со стороны пользователей и уполномоченных институтов регулирования РФЦБ.

Эффективным инструментом, для указанных институтов, может стать КСОРКИ. Объясняется это, прежде всего, узкоспециализированностью ее по своему назначению для комплексного обеспечения и регулирования качества индустрии РФЦБ. Следовательно, результаты функционирования КСОРКИ несут в себе больше конкретики об объекте (РФЦБ). Благодаря этому (т.е. конкретике), КСОРКИ может стать необходимым и удобным инструментом для указанных институтов, а результаты функционирования КСОРКИ могут служить для широкого круга эмитентов ценных бумаг и простых (мелких, непрофессиональных, индивидуальных) инвесторов более убедительной, достоверной и практичной информацией для принятия уверенных и правильных решений в их деятельности. Заметим, что степень риска при принятии решений на основе результатов функционирования КСОРКИ будет намного ниже, по сравнению с уровнем риска решений, принятых на основе результатов, полученных самостоятельно простым пользователем (эмитентом, индивидуальным инвестором) в силу низкого уровня профессионализма последнего. Поэтому роль КСОРКИ несоизмерима.

3.4. Секьюритметрико-методическое и техническое обеспечение.

Виды структурной организации

Секьюритметрико-методическим обеспечением КСОРКИ РФЦБ является методика секьюритметрического (финансометрического) анализа, оценки, моделирования, оптимизации и принятия решений, которая изложена в книгах автора «Основы секьюритметрики» - Т.: ТФИ, 2004. – 334 с., «Секьюритметрика». Учебник. - Т.: ТФИ, 2004. – 424 с.

Реководством для осуществления функционирования КСОРКИ является методика эксплуатации комплекса информационно-технических систем (ИТС) КСОРКИ.

В состав технического обеспечения (т.е. ИТС) КСОРКИ входят: средства компьютерной техники и оргтехника, информационные технологии, телекоммуникационные системы связи различной конфигурации и мощности. Одной из главных задач использования ИТС в КСОРКИ являются секьюриметрический (финансометрический) анализ информации о качестве и выработка оптимальных с точки зрения качества управляющих воздействий на основе этого анализа.

В соответствии с назначением КСОРКИ можно выделить два уровня использования технических средств.

1. Техническое обеспечение КСОРКИ, функционирующих на уровне отдельных регулируемых участников (в том числе саморегулируемых организаций и торговых систем), т.е. локальные КСОРКИ.

2. Техническое обеспечение КСОРКИ, функционирующей на уровне всей индустрии РФЦБ, т.е. глобальная (интегрированная) КСОРКИ, которая действует на общегосударственном уровне при государственном органе, уполномоченном регулировать РФЦБ.

Практически речь идет о двухуровневой КСОРКИ РФЦБ, на нижнем уровне находятся локальные КСОРКИ, а на верхнем уровне – государственная глобальная (интегрированная) КСОРКИ. Причем каждая локальная КСОРКИ связана с любой другой локальной КСОРКИ, а все они связаны с государственной КСОРКИ.

Как видно, организационная структура, в соответствии с общей теорией систем, носит иерархический (двухуровневой) характер. Такое строение обеспечивает ее повышенную устойчивость к внешним возмущениям, позволяет локализовать конфликты, возникающие внутри, является основным условием согласования локальных элементов системы с ее глобальными целями.

Понятие «иерархии» рассматривается как необходимый атрибут структуры КСОРКИ.

Среди наиболее характерных черт иерархических структур можно указать на следующие:

- 1) существует различие на порядок величины в характеристических элементах различных уровней;
- 2) содержание элемента данного конкретного уровня зависит от механизма воздействия, существующего на этом уровне.

При этом обеспечивается в системе координация, централизация и децентрализация.

Координирование подсистем (локальных элементов) означает такое воздействие на подсистемы, которое заставляет их действовать согласованно. В общем случае координация осуществляется в связи с определенной целью или задачей. Деятельность частей участника координируется ради общей цели таким образом, чтобы вся организация участника в целом достигла поставленной цели. Так как нижестоящие системы действуют так, чтобы достичь своих собственных индивидуальных целей, то, вообще говоря, между ними возникает конфликт, который приводит к тому, что глобальная цель скорее всего не будет достигнута. Действия координатора направлены как раз на преодоление такого внутриорганизационного конфликта, который должен быть если не полностью устранен, то по крайней мере сглажен.

Координирование в общем случае подразделяется на две части: установление операционных правил, предписывающих членам организации, как они должны действовать, и практическое обеспечение выполнения этих правил в деятельности организации. Первая часть соответствует выбору подходящих функций для оценки деятельности нижестоящих элементов или в более общем смысле – выбору способов координирования. Вторая часть соответствует выбору конкретных значений координирующего воздействия.

Координация как функция управления представляет собой процесс, направленный на обеспечение пропорционального и гармоничного развития

совокупности различных сторон объекта при оптимальных для данных условий трудовых, финансовых и материальных затратах. Координация – это синхронизирующий фактор, который, в свою очередь, может быть достигнут лишь посредством тщательного прогнозирования и планирования.

Принципы и связанные с ними методы координации порождают целое семейство нормативных решений для задачи «управления организацией участника». Они не только указывают, как координировать специализированные элементы, но предлагая новые методы координации, позволяют выявлять и новые виды специализации. Следует подчеркнуть, что предполагаемые решения носят нормативный характер и их применимость для каждого конкретного типа организации должна определяться отдельно.

Проблема координации в значительной степени связана с расчетом взаимодействия нижестоящих элементов или определения степени самостоятельности элементов организации, выражающихся в понятиях централизации и децентрализации.

Централизация – это концентрация принятия решений, аккумуляция власти на высшем уровне. В свою очередь, децентрализация рассматривается как делегирование ответственности за ряд основных решений, а следовательно, и делегирование полномочий на более низкие ступени управленческой иерархии. Децентрализация не есть просто явление, отличное от централизации; она направлена на улучшение организационной структуры и взаимосвязей внутри нее, на повышение эффективности функционирования системы. «Централизация» и «децентрализация» не являются понятиями, взаимно исключаящими друг друга; они выражают лишь разную степень распределения власти, ответственности и контроля по «вертикали». Поэтому децентрализация не может рассматриваться вне связи с централизацией. Она существует лишь в отношении централизации – в этом их диалектическое единство.

Основной особенностью централизации является предоставление высшему уровню права выбора наилучшей программы среди всех имеющихся.

Централизация непосредственно решает также проблему координации и управления деятельностью подразделений. Централизация помогает устранять дублирование функций и нежелательное соперничество между руководителями подразделений при принятии решений.

Децентрализация должна иметь место там, где организация функционирует среди быстроменяющихся внешних воздействий, т.е. когда требуется быстрая реакция организации в смысле перестройки ее локальных и глобальных критериев деятельности, что особенно важно на современном этапе научно-технического прогресса. Децентрализация способствует принятию решений на том уровне, где легче всего выработать наилучшие решения и получить всю необходимую информацию. Децентрализация поощряет и делает возможным использование определенных специализированных знаний всеми подразделениями.

Таким образом, та или иная форма организационной структуры определяется задачами, стоящими перед системой, особенностями взаимоотношений с внешней средой, исторически сложившимися принципами построения организации. Однако вполне естественно в каждом конкретном случае выбирать оптимальное соотношение между централизацией и децентрализацией и руководствоваться следующим: принятие стратегических решений необходимо концентрировать на высших уровнях иерархии и осуществлять делегирование полномочий в определенных пределах более низким уровням для принятия тактических решений, отвечающих сфере их компетенции.

Проблема соотношения централизации и децентрализации должна рассматриваться, как уже отмечалось, с позиций рационального сочетания автономии и координации. Дифференциация функциональных подразделений в пределах своих конкретных функций и интеграция между подразделениями необходимы для достижения общих целей организации. Ключевой проблемой подобного баланса является разработка организационных механизмов, способствующих созданию рациональных потоков информации для

достижения интеграции, а также разработка методов разрешения конфликтов в организации.

3.5. Обеспеченность КСОРКИ РФЦБ методологией финансового контроля

КСОРКИ РФЦБ относятся также к разряду организационно-технических инструментов финансового контроля и регулирования деятельности участников индустрии РФЦБ, которая входит в финансовую сферу экономики. Поэтому КСОРКИ в этом аспекте основываются на методологии финансового контроля. Эта методология устанавливается уполномоченными государственными органами (Министерством финансов, Центральным банком, Налоговой и таможенной службами, Министерством экономики, Органом статистики, Антимонопольным органом, Органом, регулирующим РЦБ и т.п.). Существуют также методология общественного финансового контроля, устанавливаемая саморегулируемыми организациями РЦБ, а также методология внутреннего финансового контроля (внутреннего аудита, ревизии) участников, устанавливаемая самими участниками, и методология внешнего независимого аудита участников.

Методология финансового контроля включает в себя организационные основы проведения финансового контроля. Эти основы включают в себя цели, задачи, формы, способы, порядок и функции финансового контроля. Неотъемлемыми частями реализации методологии являются: планирование контрольного мероприятия с учетом особенностей направлений контроля, методы проведения основного этапа контроля, порядок подготовки отчета о проведенном контрольном мероприятии.

Вопросы финансового контроля, например, наиболее полно изложены в книге Родиновой В.М., Шлейникова В.И. «Финансовый контроль: Учебник». – М.: ИД ФБК-ПРЕСС, 2002. – 320 с., а также в других источниках по финансовому контролю и аудиту, в соответствующих законодательно-нормативных документах и внутренних положениях участников.

ГЛАВА IV. ВОПРОСЫ ОРГАНИЗАЦИИ В КСОРКИ РФЦБ ФИНАНСОВОГО КОНТРОЛЯ И РЕГУЛИРОВАНИЯ РФЦБ

4.1. Основы финансового контроля и вопросы его реализации в сфере КСОРКИ РФЦБ

На основе положений, изложенных в Главе I и п.2.6 Главы II можно заметить, что понятие «контроль тесно связано с понятием «управление». Проводить контроль ради контроля не представляет смысла, но управление сложной системой (объектом), каковым является индустрия РФЦБ, без контроля может стать бессмысленным. Поэтому функции КСОРКИ РФЦБ в качестве уравнивающего механизма (УМ) объекта как звена обратной связи несоизмеримы. Поскольку контроль – неотъемлемая часть КСОРКИ, одна из форм обратной связи, представляющей собой УМ, благодаря которой субъект, управляющей системой (объектом), получает необходимую информацию о ее действительном состоянии, что позволяет ему правильно оценивать фактически сделанное, выявлять отклонения от цели и связанные с этим нежелательные действия. Анализ результатов контроля позволяет вскрыть ранее неизвестные возможности и резервы системы, эффективность использования ею управленческих решений. Получая такую информацию, субъект управления имеет все предпосылки для правильной оценки движения управляемой системы к поставленным целям и принятия необходимых корректирующих действий.

Теория КСОРКИ принимает финансовый контроль как одну из форм реализации в себе контрольной функции финансов, определяя его как совокупность действий и операций по оценке, координации и мониторингу финансовых и связанных с ними вопросов деятельности субъектов (участников индустрии РФЦБ) и управления с применением специфических форм и методов его организации. При этом целью финансового контроля с помощью КСОРКИ является обнаружение и вскрытие отклонений от принятых стандартов (норм) и нарушений принципов законности, эффективности и экономии расходования

ресурсов на возможно более ранней стадии, с тем чтобы иметь возможность принять корректирующие меры, в отдельных случаях представление рекомендаций по определению в отношении виновных меры ответственности или по осуществлению мероприятий по предотвращению или сокращению возможных нарушений в будущем.

В КСОРКИ при контроле финансов учитывается движение финансовых ресурсов как в фондовой, так и в нефондовой формах.

В КСОРКИ контрольная функция финансов в единстве с другой функцией – распределительной позволяет путем отслеживания движения финансовых ресурсов контролировать процессы распределения стоимости произведенного продукта и соответственно управлять этими процессами.

В КСОРКИ сигналы контрольной функции финансов имеют форму количественных качества параметров соответствующих финансовых показателей. Поэтому исключительно важны достоверность, точность и своевременность финансовой информации, ее соответствие реальному положению дел в каждом звене индустрии РФЦБ, что должны обеспечивать участники индустрии.

Одновременно финансовый контроль с помощью КСОРКИ всех участников индустрии РФЦБ способствует укреплению всех финансовых институтов, являющихся участниками РФЦБ, благотворно влияет на развитие РФЦБ и экономики, способствует укреплению стабильности и эффективному развитию общества.

Основным содержанием финансового контроля с помощью КСОРКИ в условиях рынка являются обеспечение и регулирование качества и эффективности индустрии РФЦБ, защита финансовых интересов участников индустрии РФЦБ, государства в целом и его граждан; оценка, координация и мониторинг соблюдения финансового законодательства участниками финансовых отношений; укрепление рыночной финансовой системы страны; содействие проводимой государством единой финансовой, инвестиционной, кредитной и денежной политике; выявление внутренних резервов

использования финансово-инвестиционных ресурсов во всех сферах производства и распределения общественного продукта.

В данном случае предметом финансового контроля с помощью КСОРКИ РФЦБ выступают денежные, распределительные процессы формирования и использования финансовых ресурсов как на уровне участников индустрии РФЦБ, так и на уровне участников индустрии РФЦБ.

Объектами финансового контроля с помощью КСОРКИ является как сама индустрия РФЦБ, так и ее участники, деятельность которых непосредственно обусловила указанные процессы.

Пользователями результатами финансового контроля, осуществляемого КСОРКИ являются государственные органы, принимающие участие на РФЦБ, аудиторы и другие участники РФЦБ. Они могут быть использованы при внутреннем и внешнем финансовом контроле аудиторами, уполномоченными государственными органами, саморегулирующими организациями, другими участниками индустрии РФЦБ.

Осуществление финансового контроля с помощью КСОРКИ РФЦБ должно основываться на принципах: законности, справедливой ответственности, объективности и системности.

4.2. Основы регулирования РЦБ и вопросы их реализации в сфере КСОРКИ РФЦБ

Регулирование рынка ценных бумаг (РЦБ) – это упорядочение деятельности на нем всех его участников и операций между ними со стороны организаций, уполномоченных на эти действия.

Эффективность действий этих организаций по достижению своих целей может быть достигнута на основе применения КСОРКИ РФЦБ.

Регулирование РЦБ с применением КСОРКИ преследует следующие цели:

- Поддержка порядка на РЦБ, создание нормальных условий для работы всех его участников;

- Защита прав и законных интересов участников РЦБ;
- Обеспечение рыночного ценообразования на РЦБ;
- Создание стабильного и привлекательного рынка, на котором имеются стимулы для предпринимательской деятельности и на котором каждый риск адекватно вознаграждается;
- Стимулирование нововведений, «ноу-хау»;
- Воздействие на РЦБ с целью достижения каких-то общественных целей (например, для повышения темпов экономического роста, снижения уровня инфляции и безработицы, реализации эффективной государственной политики: бюджетно-налоговой, кредитно-денежной, валютной).

Процесс регулирования на РЦБ – осуществляемая путем применения соответствующих методов и методик деятельность субъектов регулирования, направленная на достижение поставленных перед ними целей наиболее эффективными способами.

Методы регулирования – это совокупность обоснованных и апробированных способов проверки, оценки и анализа состояния конкретных участников РЦБ.

Различают следующие способы контроля: проверка, ревизия, обследование, анализ.

По объему проверяемых вопросов проверки могут быть комплексными, выборочными и тематическими (целевыми).

Проверка по своему характеру может внутренней и внешней.

Принципами регулирования РЦБ могут быть:

- Дифференциация подходов в регулировании отношений между эмитентом и инвестором, с одной стороны, и отношений с участием инвестиционных институтов;
- Равное регулирование выпуска и обращения всех видов ценных бумаг;
- Обеспечение информационной прозрачности РЦБ и защищенности всех участников РЦБ;

- Обеспечение равной конкуренции на РЦБ как участников, так и их ценных бумаг;
- Несовмещение в одном лице (т.е. регуляторе) нормотворчества и нормоприменения, обеспечение гласности нормотворчества;
- Обеспечение совместимости норм, принятых в национальном РЦБ с международными нормами;
- Обеспечение оптимального баланса между государственным и негосударственным регулированием РЦБ.

Система государственного регулирования РЦБ включает:

- Государственные и иные нормативные акты;
- Государственные органы регулирования и контроля.

Форма регулирования – это конкретное выражение и организация регулирующих действий. Ее можно классифицировать по следующим признакам.

По виду регулирования: прямое (административное), осуществляемое государством; индикативное (косвенное), осуществляемое в зависимости от конъюнктуры РЦБ с помощью экономических рычагов (политик: бюджетно-налоговой, кредитно-денежной, валютной и т.п.); общественное (негосударственное), осуществляемое саморегулирующими организациями и независимыми аудиторами; корпоративное, осуществляемое внутри компании ее ревизионным органом.

По видам модели регулирования: классическая (англо-саксонская), банковская (германская), смешанная модели.

В зависимости от соотношения времени проведения контроля и времени совершения проверяемых операций выделяют: предварительный, текущий и последующий.

Совокупность принципов, методов и процесса регулирования РЦБ объединяются в понятии «механизм регулирования РЦБ».

ГЛАВА V. ОБ ОРГАНИЗАЦИИ КСОРКИ РФЦБ

Вводные замечания

Анализируя положение дел в области управления (обеспечения и регулирования) качеством индустрии РФЦБ можно предварительно сказать следующее.

1. Решение вопросов управления качеством РФЦБ как специализированная деятельность выделяется в процессе развития индустрии РФЦБ при дифференциации стадий жизненного цикла ее продуктов и производственных процессов на отдельные составляющие с последующей их интеграцией по определенным признакам. Само содержание категории «качество продуктов» индустрии РФЦБ также расширилось в процессе этого развития.

2. Синтезирующая, координирующая роль управления качеством (УК), непосредственное влияние всех видов деятельности на качество продуктов определяют объективную необходимость развития как специфических методов УК, так и совершенствование всей системы управления индустрией РФЦБ.

3. Анализ процессов развития рыночных отношений в индустрии РФЦБ, общих факторов ее интенсификации и повышения эффективности, а также социально-экономической и научно-технической значимости фактора качества индустрии РФЦБ и ее продукта позволили предложить концептуальную основу для решения проблем создания КСОРКИ РФЦБ, ключевые позиции которой заключаются в признании:

- возрастания объема и сложности свойств продуктов РФЦБ, интерпретируемых с помощью КСК, что отражает объективные процессы дифференциации и интеграции структуры их обращения и действия;
- усиления системообразующей роли качества продукта РФЦБ как активного фактора, определяющего направленность процессов развития индустрии РФЦБ, характер адаптивной перестройки и оптимизации ее функциональной и организационной структур, требования к устойчивости и надежности текущего функционирования;

- необходимости перехода от автономных локальных действий, связанных преимущественно с оперативным управлением, к созданию структурно-упорядоченной и организационно оформленной совокупностью механизмов управления, охватывающей все основные сферы деятельности индустрии РФЦБ – КСОРКИ, роли управления в жизнедеятельности как самой индустрии РФЦБ, так и социально-экономических систем более высокого уровня.

4. В соответствии с интегративным характером качества продуктов индустрии РФЦБ в структуру КСОРКИ должны быть включены функциональные элементы, осуществляющие программно-целевое управление качеством, совершенствование процессов управления и развития самой КСОРКИ.

5. Одним из важнейших аспектов обеспечения эффективности функционирования КСОРКИ является автоматизация информационных процессов, которая должна осуществляться в рамках коренного совершенствования всей структурной основы управления в индустрии РФЦБ посредством функциональной и организационной интеграции всех управленческих процессов и автоматизированных подсистем. Совершенствование структурной основы систем управления в индустрии РФЦБ и КСОРКИ, а также создание интегрированных автоматизированных КСОРКИ должны базироваться на системном проекте. Обеспечение истинной комплексности автоматизации управления качеством индустрии РФЦБ на системной основе вместе с тем является важнейшим средством повышения ее эффективности и экономичности обработки информации.

5.1. О требованиях, предъявляемых к КСОРКИ РФЦБ

Удовлетворение требований пользователя (потребителя), предъявляемых к качеству РФЦБ и снижение расходов на качество – основное назначение КСОРКИ РФЦБ.

Требования, предъявляемые к КСОРКИ РФЦБ, носят многоплановый характер, поскольку обеспечение качества по всей цепочке жизненного цикла ценных бумаг: маркетинговое исследование - эмиссия - вторичное обращение - выполнение обязательств по ним – контроль качества каждой цепочки, а также совершенствования всей системы РФЦБ зависит на всех производственных этапах от разнообразных взаимодействий по схеме «человек-машина-информация». Эти требования многообразны, поскольку качество, являющееся основой функционирования КСОРКИ, постоянно изменяется. Они многоплановы, поскольку в управленческих решениях, влияющих на работу КСОРКИ, иногда отсутствует взаимосвязка с практической деятельностью. Они сложны, поскольку эффективное применение КСОРКИ зачастую сопряжено с изменением ранее устоявшихся традиционных методов и организационных форм, базирующихся на изоляции, а не на взаимосвязке процедур жизненного цикла ценных бумаг: маркетинговое исследование - эмиссия - вторичное обращение – выполнение обязательств по ним – контроль качества каждой процедуры, совершенствования всей системы РФЦБ, включая его инструментов, участников и механизмов их функционирования и регулирования качества.

Значение требований, предъявляемых к применению методов и принципов обеспечения качества, зачастую недооценивается. Решение проблем качества носит традиционно узкий характер и, естественно, не может обеспечить качества, отвечающего растущим требованиям пользователей. Во многих пользователях внедрение методов обеспечения качества проводится без должной координации с управленческим процессом принятия решений, что приводит к самым неожиданным разногласиям между ответственными за координацию и контроль за функционированием РФЦБ и управленческого аппарата пользователей. Единственным объяснением такого положения является отсутствие КСОРКИ на РФЦБ и в его участниках (пользователях).

5.2. Методологические вопросы построения интегрированных КСОРКИ РФЦБ

Автоматизация управления качеством эффективно может осуществляться только на основе интеграции всех автоматизированных подсистем (на уровне отдельных участников РФЦБ), действующих на составе участников, и только в рамках общего процесса совершенствования всей системы управления организацией. Поэтому построение (проектирование) интегрированных КСОРКИ (ИКСОРКИ) должно проводиться с помощью методов, единых для всех направлений совершенствования управления базирующихся на общей методологической концепции.

Современный этап развития методов автоматизации управления — это переход к комплексным интегрированным системам, которые должны обеспечить существенное повышение эффективности применения информационно-технических систем (ИТС) в индустрии РФЦБ. Интеграция рассматривается „как осознанное восстановление объективно существующих связей в экономическом объекте и совершенствование их с применением новых средств и методов управления.

Такие системы должны с самого начала проектироваться как единый новый объект. Однако это вовсе не означает, что существующие системы управления (СУ) должны быть ликвидированы и заменены вновь созданными. В развитии систем управления такой путь неприемлем. Во-первых, это подорвало бы веру в автоматизацию, так как пришлось бы отрицать то, что еще вчера доказывалось разработчиками СУ с целью внедрения современных методов и средств автоматизации управления. Во-вторых, инерция сложной и большой системы, какой является КСОРКИ, не позволит резко изменить режим функционирования. Очевидно, требуется определенный переходный период, в течение которого управленческий аппарат смог бы адаптироваться к новым требованиям и возможностям ИКСОРКИ. Параллельное же функционирование старой и новой систем в этот период, что имело место в начале внедрения СУ, ни экономически, ни технически недопустимо ввиду значительных масштабов автоматизации. И

наконец, в существующих СУ имеется немало современных технических решений и отработанных процессов (широко внедряемые банки данных, средства телеобработки, пакеты прикладных программ и т.п.), которые с успехом могут быть использованы в ИКСОРКИ.

Из сказанного следует сделать вывод, что переход к ИКСОРКИ возможен лишь по пути постепенного, эволюционного их „вырастания" из существующих СУ на основе единой методологии и накопленного опыта в отрасли РФЦБ, на каждом его участнике. Совсем не обязательно, чтобы в комплексных ИКСОРКИ с самого начала применялись все новейшие достижения информационных коммуникаций и технологий, их можно внедрять в процессе совершенствования СУ. Необходимо подчеркнуть, что ИТС не оказывают определяющего влияния на эффективность СУ. Более важными факторами совершенствования управления представляются системная и организационная увязка управленческих функций и оптимизация их информационного содержания.

При создании ИКСОРКИ возникают вопросы, связанные с функциональной, информационной, организационной и технической интеграцией отдельных частей автоматизированных систем.

Ф у н к ц и о н а л ь н а я интеграция заключается в согласованности принимаемых решений (задач) по объектам, уровням и временным циклам управления. Она реализуется путем построения функциональной структуры системы с выделением горизонтов управления, функциональных подсистем принятия решений, управляющих воздействий и информационно-контрольных для всех объектов управления, устанавливаемых в соответствии со структурой жизненного цикла продукта участника. Степень функциональной интеграции определяется уровнем единства целей и согласованности действующих в системе показателей и критериев управления.

Информационная интеграция обеспечивается построением системы взаимосвязанных показателей, согласованных по описываемым объектам, временным периодам актуальности их значений и технологии обработки. Информационная интеграция направлена на исключение дублирования данных и

параллельного формирования одних и тех же данных в различных подсистемах и способствует созданию наиболее экономичной технологии их обработки. Реализация информационной интеграции осуществляется путем создания распределенной базы данных, структура которой определяется связями между показателями.

Организационная интеграция заключается в рациональном разделении функций между средствами ИТС и персоналом, а также распределения прав, обязанностей и ответственности при решении задач управления качеством между персоналом управления на всех уровнях иерархии. Она направлена на создание оптимальной (рациональной) технологии управления качеством в масштабах всего участника. Организационная интеграция обеспечивается взаимосвязанной и согласованной регламентацией функций и задач, выполняемых структурными подразделениями и должностными лицами.

Техническая интеграция заключается в создании единого комплекса совместимых (комплектующих) ИТС, включая устройства ввода-вывода, обработки информации и необходимые средства сопряжения. Техническая интеграция направлена на обеспечение непрерывности процессов автоматизированного управления и сокращения времени на подготовку и обработку данных путем использования возможностей всего комплекса технических средств и создание на этой основе гибкой и эффективной технологии обработки данных.

Важнейшая задача интеграции КСОРКИ — создание гибкой адаптивной автоматизированной информационной системы, обеспечивающей эффективную реализацию функций системы управления. При создании ИКСОРКИ должна одновременно решаться проблема совершенствования системы управления, как совокупности связанных между собой функций, выполнение которых распределено в оргструктуре между подразделениями и конкретными исполнителями.

В связи с таким пониманием интеграции КСОРКИ исходными предпосылками создания эффективных систем являются решения следующих проблем:

- совершенствование функциональной и организационной структур системы управления;
- совершенствование технологии управления;
- совершенствование информационной системы, используемой для управления.

До настоящего времени эти направления совершенствования систем управления развиваются без необходимой увязки, что требует выработки концепции системного проектирования ИКСОРКИ, направленной на объединение усилий всех специалистов, связанных с совершенствованием и функционированием систем управления.

Главная трудность такого объединения заключается в разноуровневости описаний процессов управления и различии языковых средств и понятий, используемых экономистами, инженерами, управленческим персоналом, системотехниками, программистами и т.д.

Общим языком, по нашему мнению, при решении проблем информационной интеграции должен быть язык показателей. Именно технико-экономические показатели и связи, указывающие, как одни показатели преобразуются в другие, с наибольшей степенью детализации описывают технологию процессов управления. Структуру показателей предлагается использовать в качестве принципиальной информационно-технологической схемы системы управления. При проектировании систем управления структура показателей может быть использована для разработки технологической «элементной базы», представляющей простейшие стандартные процедуры преобразования, показателей, а также для выделения унифицированных функциональных блоков обработки данных, реализующих типовые технологические процессы управления. Такая «элементная база» обеспечивает технологичность и повышает уровень унификации создания, замены и модернизации отдельных частей ИКСОРКИ (подсистем, документов, задач и т.д.).

Существенное отличие между известным подходом к проектированию информационного обеспечения СУ и традиционными методами проектирования

«от документов» заключается в том, что на первом этапе разрабатывается обобщенная информационная модель будущей системы (структура показателей), которая одинаково хорошо понимается всеми специалистами, участвующими в создании и эксплуатации СУ. Кроме того, структура показателей позволяет формализовать и обеспечить возможность автоматизации процессов проектирования, значительно сокращая при этом их трудоемкость.

Известный подход обеспечивает интеграцию всех частей системы управления и предполагает системную увязку всех проектных решений на уровне показателей. Этот подход называется системным проектированием интегрированных СУ, которого можно применить к системному проектированию ИКСОРКИ РФЦБ.

Системный проект ИКСОРКИ будет состоять из трех составляющих - функционального, организационного и информационного проектов, разрабатываемых на основе единой модели — структуры показателей.

Функциональный проект содержит описание структурно-упорядоченного множества задач содержательных преобразований показателей, процедур их использования для принятия решений и определяет состав информационных сообщений как „исходного сырья" и „готовой продукции" процесса управления.

Организационный проект устанавливает маршрутную технологию формирования и использования управленческой информации, определяет права, ответственность и обязанности подразделений и персонала в процессе управления.

Информационный проект определяет структуру данных, используемых в СУ, описывает операционную технологию, программные и технические средства их обработки.

В терминологии, принятой в СУ, функциональный проект описывает функциональную часть и математическое обеспечение системы, организационный — организационное и правовое обеспечение, информационный — информационное, программное и техническое обеспечение.

Объектами системного проектирования являются все без исключения управленческие процессы, имеющиеся у участника, в том числе и процессы управления (обеспечения и регулирования) качеством. Системный проект

описывает как автоматизированную часть системы управления, так и неавтоматизированную. Последняя на уровне функционального и организационного проектов должна быть описана с той же степенью детализации, что и автоматизированная. По мере развития автоматизации управления при фиксированных функциональной и организационной структурах в информационном проекте добавляются описания новых программных и технических средств, уточняются отдельные элементы информационного обеспечения.

Развитие функционального содержания СУ (добавление, модернизация, исключение отдельных функций или подсистем) приводит к необходимости внесения изменений в функциональную и информационную части системного проекта. Согласование отдельных частей системного проекта осуществляется на уровне технико-экономических показателей (ТЭП), используемых в СУ.

КСОРКИ участника, реализующая автоматизацию функций системы управления качеством, как органической части ИКСОРКИ, проектируется совместно с другими подсистемами в рамках создания ИКСОРКИ, на общих методологических принципах автоматизации управления, общем программном, информационном и техническом обеспечении.

Процесс системного проектирования КСОРКИ участника в ИКСОРКИ укрупненно реализуется следующим образом:

- 1) осуществляется проектирование принципиальных схем системообразующих элементов (СОЭ), включающее установление структур целей функционирования индустрии РФЦБ (далее – «Индустрия»), показателей, объектов управления, функциональных подсистем и задач, а также организационных звеньев управления;

- 2) в соответствии с этим проводится обследование существующей системы управления, включающее анализ организации управления, документооборота и функционирования действующих СУ. На основании обследования воссоздаются действующие функционально-организационная структура СУ, структура технико-экономических показателей

(ТЭП) и задач их обработки;

3) с учетом принципиальных схем СОЭ в эти структуры вводятся недостающие компоненты и связи, осуществляется параметрическая оптимизация функциональной структуры и структуры технико-экономических показателей. При этом выделяются конечные (целевые), регулируемые и контролируемые ТЭП, формирующие показатели качества продукта;

4) в соответствии со структурой показателей и функций разрабатывается функциональная структура ИКСОРКИ и информационный проект;

5) необходимая регламентация процессов автоматизированного управления, взаимодействий подразделений осуществляется в рамках организационного проекта системы.

5.3. Общие вопросы организации КСОРКИ РФЦБ на уровне отдельной компании-участника РФЦБ

Современные системы управления качеством, функционирующие в зарубежных компаниях-участниках (инвестиционных институтах, эмитентах) РФЦБ, нельзя представить себе без системного планирования, обеспечивающего получение запланированных производственных результатов. Ответственность за создание, совершенствование и функционирование систем управления качеством возложена в настоящее время на руководство этих компаний, а не на их функциональные службы.

Организация внедрения комплексной системы управления качеством (КСУК) в компании включает в себя два параллельных этапа. На *первом этапе* определяются основные мероприятия, направленные на улучшение качества, принимаются соответствующие решения и устанавливается взаимодействие как в рамках фирмы, так и в ее отношениях с партнерами или торговыми системами или регулирующим органом. *Второй этап* характеризуется разработкой практических действий, систем и процедур проведения контроля, которые реализуют функцию управления качеством в компании, в

зависимости от необходимости совершенствуется и механизм и база функционирования.

С точки зрения общего руководства система управления качеством должна рассматриваться не только как важнейший участок работы, не уступающий по своей значимости программам капиталовложений в развитие, но и как первостепенное условие эффективного функционирования всех других подразделений и компании в целом. Управление системой качества должно осуществляться руководством фирмы, а все ее работники должны понимать и знать о непосредственной заинтересованности руководства в положительном решении проблем качества.

В принципе руководители предприятия должны стать такими же главными архитекторами систем качества, какими они являются при разработке систем контроля издержек, финансового контроля или других систем, определяющих всю производственную деятельность компании. Эффективное систематическое планирование и руководство направлены на совершенствование постоянного функционирования КСУК, действующей экономично, с полной отдачей и при всесторонней поддержке всего аппарата компании.

Эту деятельность можно представить следующим образом.

1. *Организация* представляет собой процесс создания и структурирования системы управления качеством, включающий процесс организации функционирования элементов системы контроля, обеспечивающего ее работоспособность, а также разработку и проведение мероприятий по совершенствованию системы, когда это необходимо, на базе современных методов обеспечения качества.

2. *Систематическое руководство* является административным процессом, обеспечивающим эффективное функционирование системы качества, включающим также процесс управления системой в целях наиболее полного использования всех ее элементов и возможностей, с

помощью которых успешно решаются проблемы, стоящие перед организацией в области качества.

3. Оценка эффективности системы управления качеством с точки зрения выполнения стоящих перед ней задач и целей.

В настоящее время большинство компаний (фирм) проверяет и испытывает свой продукт (ценные бумаги, услуги). На одних компаниях проводятся оценочная проверка ликвидности ценных бумаг, на других — осуществляется контроль качества услуг или ценных бумаг, поставляемых поставщиками. Некоторые фирмы уделяют повышенное внимание сервисному обслуживанию продуктов (ценных бумаг). Однако характерной особенностью сегодняшних фирм является применение ими эффективных и четко отлаженных КСУК, являющихся основой управления качеством.

Современная КСУК представляет собой эффективно структурированную и хорошо отлаженную программу, направленную на внедрение комплекса мероприятий по схеме «человек—ИТС—информация», обеспечивающих качество продуктов, фактически отвечающее требованиям потребителя, и снижение расходов на качество, осуществляемых фирмой. В процессе работы система требует точного, безусловного выполнения всех мероприятий, беспристрастной оценки их эффективности на постоянной основе.

Рассмотрим мероприятия, которые необходимо провести в области создания систем качества, имеющие большое значение для их функционирования и совершенствования.

На начальном этапе организации системы следует однозначно понять, что любая деятельность, включая управление качеством, представляет собой, прежде всего, взаимодействие по схеме «человек—ИТС—информация».

Система представляет собой модель деятельности по схеме «человек—машина—информация», направляющей усилия людей, механизмов и

информационного процесса на достижение общей конкретно поставленной задачи.

Компании-участники РФЦБ в Узбекистане не уделяют внимания на создание у себя систем управления качеством, что приводит к тому, что не удовлетворяются требования, предъявляемые потребителем к качеству их продуктов, расходы на качество продуктов являются результатом незапланированных и нечетко сформулированных задач в области качества, а иногда и несбалансированных мероприятий (стратегий) в рамках всей организации.

Практический опыт показывает, что бессистемно развивающиеся системы независимо от их результативности могут быть преобразованы в КСУК и могут обеспечить улучшение качества продуктов и снижение расходов на качество, отвечающие требованиям рыночного спроса и конкурентоспособности. Подобное структурирование системы качества обеспечивает фирму значительно более надежным механизмом в области качества, нежели комплекс мероприятий, оказывающих автономное воздействие на качество. Структурированная система качества представляет собой нечто большее, нежели взаимоувязанную деятельность, характерную для любой системы. Это — комплексная система, обеспечивающая полное удовлетворение требований, предъявляемых потребителем к качеству, снижение расходов на качество, наиболее экономичное использование ресурсов фирмы, стимулирование труда и всестороннее управление всей деятельностью.

Целью системного управления является *создание наиболее эффективной рабочей системы по схеме «человек—ИТС— информация»*, обеспечивающей удовлетворение требований, предъявляемых потребителем к качеству продукции, снижение расходов на качество во всем производственном цикле от планирования продукта до его поставки потребителю на РФЦБ. Такая система является естественной основой КСУК.

Задачами функционирующей и управляемой в компании системы качества являются:

- определение политики и конкретных целей в области качества;

- строгая ориентация на удовлетворение требований, предъявляемых потребителем к качеству продукта;
- проведение всех мероприятий, обеспечивающих выполнение поставленных задач и отвечающих выработанной политике в области качества;
- взаимоувязка всей деятельности компании;
- постановка четко сформулированных задач перед работниками фирмы с целью достижения установленного уровня качества;
- контроль партнера и поставляемой им продукта;
- определение аппаратуры для контроля качества;
- определение и обеспечение эффективности информационных данных о качестве, обработка информации и ее контроль;
- ориентация на производство продукции высокого качества, стимулирование качества в рамках всей организации и обучение работников;
- сокращение расходов на качество и определение показателей качества;
- обеспечение эффективности корректирующих мероприятий;
- постоянный контроль работы системы, обеспечение опережающей и обратной информации, анализ полученных результатов и их сопоставление с соответствующими стандартами;
- периодический анализ результатов работы системы.

Основные задачи системы, решение которых обеспечивает наиболее эффективным способом достижение целей, стоящих перед фирмой, должны, безусловно, определяться с учетом возможностей и ресурсов фирмы.

Системное планирование в фирме включает подготовку документации по различным подсистемам, составляющим комплексную систему. Мероприятия, проводимые в рамках систем, могут изменяться. Однако в

системы управления качеством обязательно входят отдельные *подсистемы*, которыми являются подсистемы:

- 1) оценки качества опытного образца продукта (ценной бумаги, профессиональной услуги);
- 2) планирование качества продукта и процесса его производства;
- 3) контроль, оценка и планирование качества продукта, получаемого от других участников РФЦБ;
- 4) оценка качества внедренного продукта, процесса его производства и их контроль;
- 5) получение обратной информации о качестве произведенного продукта;
- 6) налаживание ИТС, дающей информацию о качестве продукта;
- 7) обучение методам обеспечения качества, ориентация и повышение квалификации персонала;
- 8) гарантийная поддержка качества продукта;
- 9) руководство работами в области качества продукта;
- 10) проведение специальных исследований в области качества.

Важное значение имеет оценка эффективности функционирования КСУК компании. Эффективность функционирования КСУК определяется многими показателями, основные из которых приводятся ниже.

Расходы на качество. Периодически проводимый анализ расходов на качество определяет экономическую эффективность системы качества. С его помощью определяются как расходы на всю систему в целом, так и на ее отдельные подсистемы. Показатель расходов на качество, способствует обеспечению полного удовлетворения требований потребителя в качественном продукте при снижении расходов на качество.

Уровень продукта. Своевременное определение уровней качества обеспечивает регламентацию необходимых уровней качества и оценку эффективности корректирующих мероприятий. Такая информация является основой для определения задач в области улучшения качества продукта, первоочередности выполнения работ и т. д.

Показатель соответствия качества изделия требованиям потребителя.

Постоянная проверка и испытания нескольких образцов готового продукта, рассчитанные на определение его соответствия требованиям потребителя, является решающим условием удовлетворения требований, предъявляемых потребителем к качеству продукта. Результаты такого контроля и других проверок продукта в условиях пользования позволяют оценить эффективность системы качества с точки зрения потребителя. Полученные данные включают информацию об интенсивности снижения цен на услуги (или курсов ценных бумаг) в процессе потребления, возможном количестве заявок на выполнение внепланового поддержания продукта, требованиях, предъявляемых потребителем к качеству продукта, полезности пользования ею. Такая информация не только обуславливает необходимость проведения незамедлительных корректирующих мероприятий, но и обеспечивает основу для модернизации и совершенствования продукта.

Уровень качества процедур. Контроль и оценка процедур, применяемых в рамках системы управления качеством, позволяют определить слабые места и предупредить их дальнейшее развитие. Полученные данные позволяют определить актуальность задач в области качества, фактическое выполнение намеченных планов в указанной области и необходимость улучшения отдельных показателей.

Как уже упоминалось выше, каждая фирма в зависимости от специфики деятельности имеет свою систему управления качеством. Следовательно, положение о системе управления качеством, разрабатываемое в одной фирме, будет отличаться по своей структуре и содержанию от положения, разрабатываемого в другой компании. Однако любое положение должно предусматривать единую цель — *ориентацию систем управления качеством на выполнение конкретных финансово-хозяйственных задач и охватывать в полном объеме*

всю необходимую информацию, определяющую основные производственные функции и обязанности.

Таким образом, положение о системе управления качеством представляет собой подробное изложение КСУК. Это руководящее пособие, дающее в руки каждого сотрудника фирмы наиболее рациональное и надежное средство обеспечения качества продукции.

Управление системой качества на постоянной основе предусматривает выполнение следующих работ:

- обеспечение руководства всей деятельностью в рамках системы управления качеством;
- разработку, координацию и распределение программ стимулирования качества;
- определение стандартов качества работы и оценку общего эффекта в области качества;
- анализ эффективности программ, определяющих проведение корректирующих мероприятий;
- устранение внутрисистемных несоответствий, которые не могут быть ликвидированы самими сотрудниками;
- обеспечение эффективности программы проверки работы системы и получения обратной информации о качестве изделия;
- обеспечение заинтересованности руководства в результатах, достигаемых с помощью системы управления качеством, с целью их эффективного применения для решения общих задач фирмы;
- обеспечение приоритета при выделении средств на выполнение работ в рамках системы качества;
- обеспечение взаимосвязки функционирования системы качества с деятельностью всей фирмы;
- обеспечение совершенствования системы качества;
- обеспечение эффективности программы расходов на качество;

- обеспечение эффективного руководства системой управления качеством как специфической областью в комплексе мероприятий фирмы;
- обеспечение демонстрации эффективности системы для потребителей и других заинтересованных сторон.

Ответственность за создание, внедрение и руководство системой управления качеством обычно возлагается на создаваемую для этой цели *службу*. Однако политика управления системой, которая обеспечивает вовлечение всей фирмы в выполнение необходимого комплекса организационных и технических задач, должна определяться *высшим руководством фирмы*.

Только такой подход является залогом эффективного функционирования системы управления качеством продукта. Эффективность системы качества определяется ее способностью выполнить следующие 12 задач:

1) способствовать управлению качеством на комплексной основе в рамках всей организации (компании), которое начинается с замысла и планирования продукта и продолжается во всем его жизненном процессе. Это указывает на необходимость создания системы управления качеством, учитывающей возможность возникновения проблем качества и юридической ответственности за качество произведенного продукта, которые не признают организационных границ;

2) обеспечить взаимосвязь служб с высшим руководством и совместное принятие решений в области качества на основе определенной руководством политики в области качества, которая находит практическое выражение в деятельности всей компании;

3) обеспечить укрепление ИТС и повышение уровня компетенции работников с целью принятия предупредительных мер, обеспечивающих качество продукта на стадии планирования и производства (выпуска ценных бумаг или оказания профессиональных услуг инвестиционного института);

4) способствовать созданию многоплановой и всесторонней системы управления качеством, функционирование которой распространится на все без исключения подразделения фирмы (компании);

5) обеспечить взаимосвязь с потребителем на основе опережающей и обратной информации, позволяющей при быстро меняющейся конъюнктуре рынка определять требования потребителя к пользованию продуктом до его производства;

6) определять расходы на качество с учетом возможности снижения цен на услуги или курсов ценных бумаг в условиях пользования ими для использования этих расчетов при определении размера капиталовложений на обеспечение качества;

7) обеспечить стимулирование качества на постоянной основе;

8) способствовать разработке методов обеспечения качества продукта как при его производстве, так и при его поддержании на рынке;

9) обеспечить удовлетворение требований, предъявляемых потребителем к качеству продукта в условиях его пользования потребителем, включая обеспечение необходимых контрольных проверок как основы для проведения незамедлительных корректирующих мероприятий;

10) обеспечить быстрое и экономичное рыночное поддержание продукта как условия принятия выполненной работы потребителем;

11) обеспечить взаимосвязь безконфликтности пользования продуктом и юридической ответственности за качество производимого продукта со всеми аспектами программы качества;

12) обеспечить воздействие службы управления качеством на всю деятельность фирмы. В результате воздействия службы обеспечения качества на техническую и организационную деятельность фирмы область обеспечения качества становится объектом общего руководства фирмы.

Компании, уделяющие серьезное внимание современным системам управления качеством, обеспечивают своих потребителей с помощью комплексных систем продуктом высокого качества.

Дополнительной гарантией качества является проведение надежного контроля, соблюдение контрактных, эмиссионных (по проспекту эмиссии ценных бумаг) обязательств, основанное на запланированных

капиталовложениях в обеспечение качества, строгом распределении обязанностей при производстве продукта и незамедлительном проведении корректирующих мероприятий, если возникает такая необходимость, а также доверие между поставщиком и пользователем, подкрепляемое производством продукта высокого качества.

В заключении укажем на организационные мероприятия по контролю качества продукта.

Контроль качества способствует координации работы людей, ИТС и обеспечению информацией ключевых подразделений фирмы, поэтому особенно важно, чтобы функция контроля качества была организована эффективно, экономично и охватывала деятельность всей фирмы снизу доверху.

Разработка и эксплуатация такой системы контроля качества характеризуются тремя основными аспектами.

Во-первых, это определение и утверждение конкретных видов работ, выполняемых каждым ведущим специалистом в отдельности и всеми работниками вместе и направленных на обеспечение качества продукта фирмы, в том числе установление их обязанностей, полномочий, ответственности и взаимоотношений.

Во-вторых, это определение и утверждение основополагающих принципов контроля качества, призванных помочь руководству фирмы в решении поставленных задач.

В-третьих, это обеспечение ведущей роли самого руководства фирмы в деле создания и надежного функционирования службы контроля качества.

Система критериев качества, присущая фирме, является главной основой для проведения работ и установления взаимосвязей в рамках такой службы. Без надежной системы критериев качества не может быть дееспособной службы контроля качества.

Список литературы

1. Шарп У., Александер Г., Бэйли Дж. Инвестиции: Пер. с англ. - М.: ИНФРА-М, 1999. - XII, 1028 с.
2. Мэнкью Н.Г. Макроэкономика: Пер с англ. – М.: Изд. МГУ, 1994. – 736 с.
3. Алексеев М.Ю. Рынок ценных бумаг. – М.: Финансы и статистика, 1992. – 351 с.
4. Кулинич Е.И. Эконометрия. – М.: Финансы и статистика, 1999. – 304 с.
5. Бусленко Н.П. Моделирование сложных систем. – М.: Наука, 1978. – 400 с.
6. Александров А.Г. Оптимальные и адаптивные системы. – М.: Высшая школа, 1989. – 263 с.
7. Давыдов Э.Г. Исследование операций. – М.: Высшая школа, 1990. – 383 с.
8. Основы моделирования сложных систем./Под общей ред. И.В.Кузьмина. – К.: Вища школа, 1981. – 360 с.
9. Системный анализ и структуры управления. (Книга восьмая)/Под общей ред. Проф. В.Г.Шорина. – М.: Знание, 1975. – 304 с.
10. Клир Дж. Системология. Автоматизация решения системных задач: Пер. с англ. – М.: Радио и связь, 1990. – 544 с.
11. Саати Т. Принятие решений. Анализ иерархических структур: Пер с англ. – М.: Радио и связь, 1991. – 657 с.
12. Саати Т., Кернс К. Аналитическое планирование. Организация систем: Пер. с англ. – М.: Радио и связь, 1991. – 679 с.
13. Пухов Г.Е. Избранные вопросы теории математических машин. – К.: Изд. АН УССР, 1964.
14. Пухов Г.Е. Методы анализа и синтеза квазианалоговых электронных цепей. – К.: Наукова думка, 1967.
15. Пухов Г.Е., Евдокимов В.Ф., Синьков М.В. Разрядно-аналоговые вычислительные системы. – М.: Сов. Радио, 1978. – 256 с.
16. Агзамов Ш.Ш. Метод эталонных моделей для исследования эффективности, выбора параметров и структур РАВС и устройств. Автореферат кандидатской диссертации. Киев, ИПМЭ АН УССР, 1982. – 21 с.
17. Фейгенбаум А. Контроль качества продукции: Сокр. пер. с англ./Под ред. Гличева А.В. – М.: Экономика, 1986. – 471 с.
18. Удовиченко Е.Т., Койфман Ю.И., Банин Ю.А. Комплексные автоматизированные системы управления качеством: (Методы и средства проектирования). – М.: Издательство стандартов, 1989. – 192 с.
19. Круглова Н.Ю. Система качества продукции: новые подходы (Вопросы и ответы): Справочное пособие. – М.: Легпромбытиздат, 1991. – 176 с.
20. Варжапетян А.Г., Коршунов Г.И. Обеспечение качества ТСА. – Л.: Машиностроение, 1981. – 192 с.

21. Четыркин Е.М. Методы финансовых и коммерческих расчетов. – М.: Дело, 1995.
22. Первозванский А.А. Финансовый рынок, расчет и риск. – М.: ИНФРА-М, 1994.
23. Буренин А.Н. Фьючерсные и опционные рынки. – М.: Тривола, 1995.
24. Introduction to Financial Modeling, Probus Publ., 1986.
25. Сидни Коттл, Роджер Ф. Мюррей, Франк Е. Блок. «Анализ ценных бумаг» Грэма и Додда. – М.: ЗАО «Олимп-Бизнес», 2000. – 674 с.
26. Берталанфи Л. Общая теория систем – обзор проблем и результатов. – «Системные исследования». Ежегодник. – М.: Наука, 1969.
27. Берталанфи Л. Общая теория систем – критический обзор. – В сб.: «Исследования по общей теории систем». – М.: Прогресс, 1969.
28. Садовский В.П., Юдин Э.Г. Задачи, методы и приложения общей теории систем. – В сб.: В сб.: «Исследования по общей теории систем». – М.: Прогресс, 1969.
29. Родионова В.М., Шлейников В.И. Финансовый контроль: Учебник. – М.: ИД ФБК-ПРЕСС, 2002. – 320 с.
30. Данилевский Ю.А., Мезенцева Т.М. Финансовый контроль в отраслях народного хозяйства при различных формах собственности. – М.: Финансы и статистика, 1992. – 132 с.
31. Жуков В.А., Опеньшев С.П. Государственный финансовый контроль. – М., 1999. -383 с.
32. Пачоли Л. Трактат о счетах и записях/Под ред. Я.В.Соколова. – М.: Финансы и статистика, 1994. – 320 с.
33. Шохин С.О. Проблемы и перспективы развития финансового контроля в Российской Федерации. – М.: Финансы и статистика, 1999. – 352 с.
34. Шохин С.О., Шлейников В.И. Правовое регулирование государственного финансового контроля в зарубежных странах. – М.: Прометей, 1998. – 302 с.
35. Сухов М. Совершенствование валютного регулирования и контроля //Финансовый бизнес. – 1996. - №4. – с.42-44.
36. Стюарт Тэрли. Внутренний и внешний аудит и управление // Контроллинг. – 1991. - №4. – с.100-117.
37. Абдуллаев Е., Шохазамий Ш.Ш. Кимматли когозлар. 100 савол ва жавоб. – Т.: Мехнат, 1997. – 272 б.
38. Шохазамий Ш.Ш. Предприниматель на рынке ценных бумаг. – Т.: Адолат, 2002. – 215 с.
39. Рискиев Т.Т., Гулямов С.С., Шохазамий Ш.Ш., Алимов А.М. и др. Истиклол, демократия ва фукаролик жамияти. – Т.: Шарк, 2003. – 160 б.
40. Шохазамий Ш.Ш. Экономическая модель рынка ценных бумаг.- Шестнадцатые Международные Плехановские чтения: Сборник тезисов докладов (26 апреля 2003 г.) - М.: Издательство РЭА им. Г.В. Плеханова, 2003.- сс.221-222.
41. Шохазамий Ш.Ш. О концептуальном подходе к системному исследованию и моделях мирового финансового рынка. – Международная

научно-практическая конференция «Налоговый механизм в развитии международных экономических отношений»: Сборник тезисов докладов (16-17 октября 2002 г.) - Т.: Академия налоговых и таможенных органов Республики Узбекистан, 2002.- сс. 99-101.

42. Шохаъзамий Ш.Ш. Об одном подходе к оценке привлекательности рынка ценных бумаг.//Актуальные проблемы современной науки. – М.: Спутник плюс, 2003, №4.- сс.75-76.

43. Шохаъзамий Ш.Ш. Акция ва Сиз оладиган фойда. -Т.: Молия, 2003.- 61 с.

44. Шохаъзамий Ш.Ш., Котов В.А. Теоретическая интерпретация и формализация некоторых структурно-модельных аспектов формирования рынка ценных бумаг. – Международная научно-практическая конференция «Применение международного опыта в процессе институционального развития банковско-финансовой системы Республики Узбекистан»: Сборник тезисов докладов (2 мая 2002 г., БФА) – Т.: Молия, 2002.- сс.48-50.

45. Шохаъзамий Ш.Ш. Методы оценки доходности инвестиций в условиях конкурентного РЦБ. – Миллий иктисодиёт ракобатдошлигини таъминлаш муаммолари ва истикболлари мавзусидаги Республика илмий-амалий семинар материаллари (2003 йил 18 март) – Т.: ТМИ, 2003. – 58-61 бетлар.

46. Шохаъзамий Ш.Ш. Рынки: финансовые и ценных бумаг. – Т.: ТФИ, 2003. – 196 с.

47. Шохаъзамий Ш.Ш. Основы теории и практика экономики приватизации. – Т.: ТФИ, 2004. – 877 с.

48. Шохаъзамий Ш.Ш. Основы приватизации, рынок ее объектов и услуг. Учебник. – Т.: ТФИ, 2004. – 940 с.

49. Шохаъзамий Ш.Ш. Основы теории секьюриметрики рынка ценных бумаг. – Семнадцатые Международные Плехановские чтения: Сборник тезисов докладов, 21 апреля 2004. - М.: Издательство РЭА им. Г.В. Плеханова, 2004.- сс.102-104.

50. Шохаъзамий Ш.Ш. Основы секьюриметрики.– Т.: ТФИ, 2004.–334 с.

51. Шохаъзамий Ш.Ш. Секьюриметрика.– Т.: ТФИ, 2004.–424 с.

52. Шохаъзамий Ш.Ш., Фозилчаев Ш.К., Абдурахимов Н.К., Саъдуллаев З.Ф. Мировой рынок ценных бумаг – катализатор процессов финансовой глобализации. – Материалы международной научно-практической конференции (11-12 февраль 2004 г.). – Т.: ТФИ, 2004. – сс. 435-439.

53. Шохаъзамий Ш.Ш. Об обобщенной теории рынков финансовых и ценных бумаг. – Материалы международной научно-практической конференции (11-12 февраль 2004 г.). – Т.: ТФИ, 2004. – сс. 443-445.

54. Шохаъзамий Ш.Ш. Теоретическая интерпретация и систематизация собственности и собственников. – Материалы международной научно-практической конференции (11-12 февраль 2004 г.). – Т.: ТФИ, 2004. – сс. 453-456.