

**ЎЗБЕКИСТОН РЕСПУБЛИКАСИ  
ОЛИЙ ВА ЎРТА МАХСУС ТАЪЛИМ ВАЗИРЛИГИ**

**ТОШКЕНТ МОЛИЯ ИНСТИТУТИ**

**БАКИЕВА И.А.**

**“МИКРОИҚТИСОДИЁТ”**

**фанидан амалий (семинар)  
машғулотлар ўтказиш бўйича**

**УСЛУБИЙ ҚЎЛЛАНМА**

Тошкент-2014

«Микроиқтисодиёт» фанини ўқитишдан асосий мақсад – талабаларда иқтисодий субъектларнинг бозордаги хатти-ҳаракати ва ишлаб чиқариш ресурсларидан оқилона фойдаланиш ҳамда фирма фойдасини максималлаштирувчи ишлаб чиқариш ҳажмини танлаш бўйича назарий ва амалий тушунчаларни ҳосил қилишдан иборатдир. «Микроиқтисодиёт» курсини ўрганишнинг қуйидаги асосий вазифалари мавжуд:

- бозор иқтисодиёти қонунлари ва бозор субъектларининг ҳар хил бозор тузилмаларидаги ҳаракат фаолияти ҳамда уларнинг фаолиятига таъсир қилувчи омилларни ўрганиш;
- бозордаги талаб ва таклиф тўғрисидаги статистик маълумотлар асосида бозорни таҳлил қилиш ва хулосалар чиқариш;
- давлатнинг бозор иқтисодиётига аралашуви оқибатларини таҳлил қилиш асосида хулосалар чиқариш;
- истеъмолчининг бозордаги хатти-ҳаракати ва ишлаб чиқарувчи фирмаларнинг иқтисодий ресурслардан оқилона фойдаланиш йўллари;
- бозор мувозанатининг ўзгариши ва унга таъсир қилувчи омилларни тадқиқ қилиш;
- эластиклик назариясининг амалда қўлланилишини ва солиқ юкининг тақсимланишини таҳлил қилиш;
- бозор шароити ўзгариши оқибатларини прогноз қилиш ва баҳолаш.

Амалий (семинар) машғулотларни талабаларнинг юксак фаоллиги шароитида ўтказиш «Микроиқтисодиёт» фанини ўқитишнинг асосий талабларидан биридир. Қўлланманинг асосий мақсади бакалаврда таълим олаётган талабаларда микроиқтисодий жараёнлар ва уларни таҳлил қилиш бўйича кўникмаларни шакллантиришдан иборат.

Мазкур услубий қўлланма Тошкент молия институти Бюджет ҳисоби ва давлат жамғармалари факультети «Бизнес ва тадбиркорлик» кафедраси томонидан нашрга тайёрланган.

**Тузувчи:** Бакиева И.А. - «Бизнес ва тадбиркорлик» кафедраси катта ўқитувчиси

**Такризчилар:** Қосимова Н.С. - «Бизнес ва тадбиркорлик» кафедраси доценти  
Хўжаев Х.С. - «Бизнес ва тадбиркорлик» кафедраси катта ўқитувчиси  
Махкамова М.А.- и.ф.д., проф., ТошДТУ, “Иқтисодиёт ва маркетинг”  
кафедрасининг мудири

Қўлланмани яратишда Олий таълимнинг Давлат таълим стандартларига мос келишига ҳаракат қилинди.

Услубий қўлланма Тошкент молия институти илмий-услубий Кенгашининг 2012 йил 7 сентябрдаги 1/5-сонли қарорига асосан нашр этишга тавсия этилган.

## КИРИШ

Иқтисодиётда таркибий ислоҳотлар ва иқтисодиётни модернизациялашни янада чуқурлаштириш, унинг кўламини кенгайтириш билан боғлиқ масалаларнинг назарий ва амалий томонларини ўрганишда “Микроиқтисодиёт” фани муҳим аҳамият касб этади. Айниқса, бугунги кунда ҳукм сураётган молиявий-иқтисодий инқироз шароитида истеъмолчилар талабининг ўзгариши, реал секторда яратилаётган товар ва хизматлар нархининг шаклланиши, фойдани максималлаштириш, ноаниқлик шароитида қарор қабул қилиш шунингдек, нархга ва бошқа омилларга боғлиқ талаб ва таклиф эластиклигининг мазмун моҳияти, давлатнинг бозорга аралашуви, яъни товарларга минимал ва максимал нархларни ўрнатиш ва унинг оқибатлари билан боғлиқ тушунчалар ва қарашлар ҳамда тизимий таҳлил қилишда “Микроиқтисодиёт” фани алоҳида ўрин тутади.

Президентимиз таъкидлаганларидек, “... аҳолининг ўсиб бораётган тўлов қобилияти билан мамлакатимиз корхоналарида ишлаб чиқарилаётган истеъмол товарлари ҳажми ўртасида ички бозорда мутаносибликни таъминлаш, бундай маҳсулотлар турини кенгайтириш, бозорларимизни улар билан ишончли тарзда тўлдириб бориш алоҳида аҳамият касб этади”<sup>1</sup>.

Талабаларга мазкур фан хусусиятлари доирасида Ўзбекистон Республикаси Президенти И.А. Каримовнинг “Жаҳон молиявий-иқтисодий инқирози, Ўзбекистон шароитида уни бартараф этишнинг йўллари ва чоралари” ҳамда “Асосий вазифамиз – Ватанимиз тараққиёти ва халқимиз фаровонлиги янада юксалтиришдир” номли асарларида келтирилган маълумотлар, асосий тушунча ва қарашлар, устувор йўналишлар ва хулосаларни пухта ўзлаштиришлари, келгуси фаолиятларида самарали фойдаланишлари ҳамда ижодий ёндашишларини таъминлаш фаннинг олдида турган асосий вазифалардан биридир.

Мамлакатимиз иқтисодиёти ривожига кишан бўлиб турган жаҳон молиявий-иқтисодий инқирози шароитида иқтисодий қонуниятларнинг амал қилиши билан боғлиқ инобатга олинмаган омилларнинг бирламчи аҳамиятга эга бўлиши, талаб ва таклиф ўртасидаги номутаносибликнинг юзага чиққанлиги, истеъмол товарларига бўлган талабнинг пасайиши оқибатида ҳосилавий бозорлар (меҳнат бозори, қимматли қоғозлар бозори)га ҳам жиддий таъсир кўрсатаётганлиги, айнан микроиқтисодий тушунчаларни назарий-амалий ўрганиш ва тадқиқ этиш лозимлигини кўрсатмоқда.

Ушбу фан бозор иқтисодиётининг амал қилиш механизмини, турли мулкчиликка асосланган корхоналарнинг хўжалик юритиш фаолиятини, уларнинг бозор шароитидаги ҳаракатини, чекланган ишлаб чиқариш ресурсларидан самарали фойдаланиш йўллари талабаларга ўргатишда қўл келади. Шунингдек, “Микроиқтисодиёт” фани фундаментал фанлардан бири бўлиб, бошқа иқтисодий фанларни чуқур ўрганишда асос бўлиб хизмат қилади.

---

<sup>1</sup> Каримов И.А. «2012-йил Ватанимиз тараққиётини янги босқичга кўтарадиган йил бўлади» // Ўзбекистон Республикаси Президенти Ислам Каримовнинг 2011-йилнинг асосий якуналари ва 2012-йилда Ўзбекистонни ижтимоий-иқтисодий ривожлантиришнинг устувор йўналишларида бағишланган Вазирлар Маҳкамасининг мажлисидаги маърузаси.-www.press-service.uz

## 1. ФАНГА АЖРАТИЛГАН ЎҚУВ СОАТЛАРИНИНГ ЎҚУВ ТУРЛАРИ БЎЙИЧА ТАҚСИМОТИ

№	Мавзу	Аудитория соатлари			Мустақил иш	Жами
		Жами	Шу жумладан:			
			Маъруза	Амалий (семинар)		
1.	“Микроиқтисодиёт” фанининг предмети, объекти, мақсади ва вазифалари	4	2	2	4	8
2.	Талаб ва таклиф функциялари ва бозор мувозанати	8	4	4	10	18
3.	Талаб ва таклиф эластиклиги	8	4	4	10	18
4.	Истеъмолчи танлови ва унга таъсир этувчи омиллар	8	4	4	10	18
5.	Ишлаб чиқаришда омиллар ўзгаришининг иқтисодий оқибатлари	4	2	2	6	10
6.	Ишлаб чиқариш технологиялари ва моделлари	8	4	4	10	18
7.	Фирма ҳаражатлари: қисқа ва узоқ муддатли даврда уларни минималлаштириш	8	4	4	10	18
8.	Мукаммал рақобат муҳитида фирмалар фойдасини максималлаштириш	8	4	4	10	18
9.	Номукаммал бозорда фирмалар фаолиятининг таҳлили	8	4	4	10	18
10.	Фирмалар фаолиятида мавҳумлик ва таваккалчилик	4	2	2	4	8
11.	Асимметрик ахборот бозорлари ва уларни истеъмолчилар ва ишлаб чиқарувчиларга таъсири	4	2	2	4	8
12.	Фирмалар фаолиятдан инвестицион қарорлар қабул қилиш тартиби	4	2	2	4	8
13.	Ташқи самара ва давлатнинг фирмалар фаолиятига аралашуви	8	4	4	10	18
	<b>Жами</b>	<b>84</b>	<b>42</b>	<b>42</b>	<b>78</b>	<b>162</b>

## 2. АМАЛИЙ (СЕМИНАР) МАШҒУЛОТЛАРНИНГ

### НАМУНАВИЙ МАВЗУЛАРИ

#### 1-мавзу. “Микроиқтисодиёт” фанининг предмети, объекти, мақсади ва вазифалари (2 соат)

1. Ўзбекистон Республикаси Президенти И.Каримовнинг “2012-йил Ватанимиз тараққиётини янги босқичга кўтарадиган йил бўлади” номли асарларидан келиб чиққан ҳолда фаннинг мақсади ва вазифаси.

2. 2009-2012 йилларга мўлжалланган Инқирозга қарши дастур ва “Баркамол авлод йили” Давлат дастуридан ўрин олган ижтимоий-иқтисодий масалалар.

3. Фаннинг предмети, вазифаси ва ўрганиш усуллари.

4. Иқтисодий эҳтиёж ва иқтисодий неъматлар мазмуни ва моҳияти.Чекланган ресурсларни тақсимлашнинг бозор механизми.

5 . Бозор ва унинг вазифаси.

**Қўлланиладиган педагогик технологиялар:** “Инсерт усули”, “БББ” жадвалини тўлдириш.

**1-илова**

#### Гуруҳлар учун топшириқлар

##### 1-гуруҳ

Микроиқтисодиёт, эҳтиёж, ресурс, муқобил қиймат, мурасали танлов тушунчаларининг мазмуни ва ўзаро боғлиқлигини ёритинг.  
“Микроиқтисодиёт” тушунчасига кластер тузинг.

##### 2- гуруҳ

Микроиқтисодиётда асосий иқтисодий муаммо? Бозор шароитида асосий иқтисодий муаммони ҳал этиш йўллари ўрганиш асосида  
“Эҳтиёж ва ресурс” тушунчаларига кластер тузинг.

##### 3- гуруҳ

Асосий иқтисодий муаммони ҳал этиш услубиётини ёритинг.  
“Муқобил қиймат ва мурасали танлов” тушунчаларига кластер тузинг.

##### 4- гуруҳ

Микроиқтисодиётнинг вазифалари.  
“Микроиқтисодий модель” тушунчасига кластер тузинг

**“Инсерт усули”**

**Инсерт** – самарали ўқиш ва фикрлаш учун белгилашнинг интерфаол тизими ҳисобланиб,

мустақил ўқиб -ўрганишда ёрдам беради. Бунда маъруза мавзулари, китоб ва бошқа материаллар олдиндан талабага вазифа қилиб берилади. Уни ўқиб чиқиб, «V; +; -; ?» белгилари орқали ўз фикрини ифодалайди.

**Матнни белгилаш тизими**

(v) – мен билган нарсани тасдиқлайди.

(+) – янги маълумот.

(-) – мен билган нарсага зид.

(?) – мени ўйлантирди. Бу борада менга қўшимча маълумот зарур.

**Инсерт жадвали**

Тушунчалар	V	+	-	?
Иқтисодиёт				
Микроиқтисодиёт				
Макроиқтисодиёт				
Эҳтиёж				
Ресурс				
Муқобил қиймат				
Мурасали танлов				
Микроиқтисодий модел				

**Гуруҳ билан ишлаш қоидалари****Гуруҳ аъзоларининг ҳар бири**

- ўз шерикларининг фикрларини ҳурмат қилишлари лозим;
- берилган топшириқлар бўйича фаол, ҳамкорликда ва масъулият билан ишлашлари лозим;
- ўзларига ёрдам керак бўлганда сўрашлари мумкин;
- ёрдам сўраганларга кўмак беришлари лозим;
- гуруҳни баҳолаш жараёнида иштирок этишлари лозим;
- “Биз бир кемадамиз, бирга чўкамиз ёки бирга қутиламиз” қоидасини яхши билишлари лозим.

1. *Битта гап билан саволга жавобни шакллантиринг.*

Микроиқтисодиёт, эҳтиёж, ресурс, чекланган, чексиз, муқобил тушунчалари қандай боғлиқликда намоён бўлади?

2. “Микроиқтисодиётнинг бошқа иқтисодий фанлар билан алоқадорлиги ва иқтисодиётда микроиқтисодий моделнинг қўлланилиши” бўйича *схема тузинг.*

3. *Ушбу тушунчаларнинг мазмунини ёритинг.*

Микроиқтисодиёт, эҳтиёж, ресурс тушунчаларининг мазмуни.  
 Микроиқтисодиётнинг асосий муаммоси – чекланган ресурслардан самарали фойдаланиш асосида чексиз эҳтиёжларни қондириш.  
 Микроиқтисодиётда қарор қабул қилишнинг ўзига хос хусусиятлари.  
 Микроиқтисодиётнинг фан сифатида шаклланиши.

4-илова

**Баҳолаш мезонлари ва кўрсаткичлари (балл)**

Гуруҳ	1 топшириқ	2 топшириқ	3 топшириқ (хар бир савол 0,2 балл)			Баллар йиғинди си (3,0)
	(1,0)	(1,4)	1-савол	2-савол	3-савол	
1						
2						
3						

5-илова

**Б.Б.Б. усули асосида билимларни синаш учун тарқатма материаллар**

	Тушунча	Биламан “+”, Билмайман “-”.	Билдим “+”, Била олмадим “-”.
1	“Микроиқтисодиёт” фанининг предмети		
2	“Микроиқтисодиёт” фанини ўрганиш усуллари		
3	“Микроиқтисодиёт” фанининг мақсади		
4	Микроиқтисодиётнинг вазифалари		
5	Микроиқтисодиётда асосий иқтисодий масалани ҳал этишнинг ўзига хос жиҳатлари		
6	Микроиқтисодиётнинг объектлари		
7	Микроиқтисодий модел		
8	Микроиқтисодиётда қарор қабул қилиш тартиби		

## Тавсия этилган адабиётлар

1. 2012-йил Ватанимиз тараққиётини янги босқичга кўтарадиган йил бўлади /И.А.Каримов. – Ўзбекистон Республикаси Президенти Ислон Каримовнинг 2011-йилнинг асосий яқунлари ва 2012-йилда Ўзбекистонни ижтимоий-иқтисодий ривожлантиришнинг устувор йўналишларида бағишланган Вазирлар Маҳкамасининг мажлисидаги маърузаси.-www.press-service.uz

2. И.А.Каримов Жаҳон молиявий-иқтисодий инқирози, Ўзбекистон шароитида уни бартараф этишнинг йўллари ва чоралари/-Т.: Ўзбекистон, 2009.-56 б.

3. Ўзбекистон Республикаси Президенти И.А.Каримовнинг «Мамлакатимизни модернизация қилиш ва кучли фуқаролик жамияти барпо этиш – устувор мақсадимиздир» ҳамда «Асосий вазифамиз – Ватанимиз тараққиёти ва халқимиз фаровонлигини янада юксалтиришдир» номли маърузаларини ўрганиш бўйича Ўқув-услугий мажмуа. – Тошкент: Иқтисодиёт. - 2010. – 63-85 б.

4. “Баркамол авлод йили” Давлат дастури. Ўзбекистон Республикаси Президентининг Қарори. 20.01.2010 й. № ПҚ-1266.

5. Salimov B.T., Muxitdinova U.S., Mustafakulov Sh.I., Salimov B.B. Mikroiqtisodiyot: Darslik-T.: Yozuvchilar uyushmasi Adabiyot jamg'armasi nashriyoti, 2005.-5-8 б.

6. Максимова В.Ф. Микроэкономика: учебник. М.: Маркет ДС, 2010. – 23-31 с.

7. Микроэкономика: практический подход (Managerial Economics): учебник / кол. авторов; под ред. А.Г.Грязновой и А.Ю.Юданова. – 5-е изд., стер. – М.: КНОРУС, 2009. – 17-30 с.

8. Нуриев Р.М. Курс микроэкономики: Учебник для вузов.- М.: НОРМА, 2007 . - 7-22 с.

9. Пиндайк Р., Рубинфильд Д. Микроиқтисодиёт. Ўлмасов А.У. Ўзбек тилига таржимаси. – Т.: Шарқ, 2003 . - 9-22 б.

10. Апалькова Т.Г. Микроэкономика: Учеб. Пособие для вузов – М.: Изд-во МГОУ, 2009. - 4-25 с.



## **2-мавзу. Талаб ва таклиф функциялари ва бозор мувозанати**

**(4 соат)**

### **1- амалий (семинар) машғулот**

1. Талаб ва таклиф тушунчалари.
2. Талаб функцияси ва унга таъсир этувчи омиллар.

### **2- амалий (семинар) машғулот**

1. Таклиф функцияси ва унга таъсир этувчи омиллар.
2. Бозор мувозанати ва уни таъминлаш йўллари.

**Қўлланиладиган педагогик технологиялар:** 1-машғулот “Думалоқ столда” муҳокама қилинади, 2-машғулот “эксперт сўрови” асосида ўтказилади.

**1-илова**

#### **“Думалоқ столда” муҳокамани ўтказиш қоидалари**

1. Талаб деганда нимани тушунасиз?
2. Талабга ва талаб ҳажмига таъсир этувчи омилларни санаб беринг?
3. Талаб функцияси қандай кўринишга эга бўлади?
4. Талаб эгри чизиғи қандай боғлиқликни ифодалайди?
5. Таклиф деганда нимани тушунасиз?
6. Таклиф ва таклиф ҳажмига қандай омиллар таъсир кўрсатади?
7. Таклиф функцияси нарх ва миқдор ўртасидаги қандай боғлиқликни акс эттиради?
8. Бозор мувозанати қандай таъминланади?
9. Бозор мувозанатини таъминлашнинг қандай моделлари мавжуд?
10. Бозор мувозанатини таъминлаш моделларини мисоллар орқали тушунтиринг.

**2-илова**

#### **Мунозара қатнашчиларига эслатма**

1. Мунозара муносабатлар йиғиндиси эмас, балки муаммо ечими услубидан иборат.
2. Кўп гапирмасдан, бошқаларнинг сўзлашига имкон бер.
3. Мақсадга эришиш йўлида хиссиётларингни жиловлаб, батафсил ўйлаган ҳолда сўзла.
4. Рақибларинг вазиятини ўрганиб, уларга хурмат билан муурожаат қил.
5. Рақибларинг томонидан айтилган фикрларга танқидий ва мулоҳазали ёндаш.
6. Мунозара предмети бўйича четга чиқмаган ҳолда тўғри ёндашиб гапир.

**Муаммоли семинарнинг бошқарув дастаклари**

**Бошловчи** барча вазифаларни ўзига олади – мунозара бошқичларини бошқариш,

жавобларнинг асосланиши ва тўғрилигини тасдиқлаш, қўлланган атама ва тушунчаларни аниқлаш, муносабатларни тўғри қўллаш ва бошқалар. Такдимотларнинг тақсимотини тўғри бошқариш.

**Тақризчи** – томонларнинг маърузаларини йўналишлар бўйича белгилаш ва тўлиқ

характерда баҳолаш: долзарблиги, илмий жиҳати, мантиқийлиги ва масалаларнинг аниқ

қўйилганлиги, хулосаларнинг аниқ кўрсатилиши.

**Рақиб** – қабул қилинган тадқиқот ўртасида рақобатчилик жараёнини шакллантиради. У

фақатгина маърузачининг асосий ҳолатини танқид қилиш эмас, шу билан биргаликда, унинг айтган фикрларидан заиф ёки ҳато томонларини топиш ҳамда ўзининг ҳал қилувчи фикрларини тақлиф қилиши ҳам мумкин.

**Эксперт** – барча мунозараларнинг, жумладан, мунозара қатнашчилари томонидан

айтилган фикрларнинг, қилинган хулосаларнинг, тақлиф ва тахминларнинг самарадорлигини баҳолайди.

**Мунозара регламентини ўтказиш тартиби**

1. Бошловчи маъруза мавзуси ва маърузачиларнинг тақдимотларини эълон қилади.

2. Маъруза 5 дақиқа давом этади.

3. Тақризчи – 2 дақиқа.

4. Рақиб – маъруза мавзуси бўйича фикрларини 1-3 дақиқа тақдим этади.

5. Жамоа бўлиб муҳокама қилиш – 5-10 дақиқа.

**Баҳолаш кўрсаткичлари ва мезонлари**

Баҳолаш кўрсаткичлари ва мезонлари (балларда)	Мунозара иштирокчилари			
	Маърузачилар (Ф.И.Ш.)			
	1	2	3	4
Маърузанинг мазмуни (2,5):				
- мавзуга мос келиши (1,5);				
-мантиқийлик, аниқлик (0,5);				
- хулосаларни қисқалиги (0,5);				

<i>Информацион технологиялардан фойдаланганлиги (кўргазмалилик) – (0,9).</i>				
<i>Регламент (0,6)</i>				
<i>Жами (4,0)</i>				
	<b>Такризчилар (Ф.И.Ш.)</b>			
<i>Маърузанинг тавсифи (3,0)</i>				
<i>-маърузанинг кучли томонлари аниқлаш (1,2)</i>				
<i>-маърузанинг заиф томонлари аниқлаш (1,2)</i>				
<i>Регламент (0,6)</i>				
<i>Жами (3,0)</i>				
	<b>Оппонентлар, иштирокчилар (Ф.И.Ш.)</b>			
<i>Саволлар</i>				
<i>-хар бири учун (0,3)</i>				

## 5-илова

### **Эксперт варағи №1** ***Талаб тушунчаси***

- 1.1. Талаб тушунчаси
- 1.2. Талабга таъсир этувчи омиллар
- 1.3. Талаб функцияси

### **Эксперт варағи №2** ***Таклиф тушунчаси***

- 2.1. Таклиф тушунчаси
- 2.2. Таклифга таъсир этувчи омиллар
- 2.3. Таклиф функцияси

### **Эксперт варағи №3** ***Бозор мувозанати***

- 3.1. Бозор мувозанати
- 3.2. Бозор нархи мувозанат нархдан паст бўлганда қандай ҳолат юз беради?
- 3.3. Бозор мувозанатини таъминлаш йўллари.

## Тавсия этилган адабиётлар

1. Салимов Б.Т., Мухитдинова У.С., Мустафакулов Ш.И., Салимов Б.Б. Микроиқтисодиёт: Дарслик-Т.: Ёзувчилар уюшмаси Адабиёт жамғармаси нашриёти, 2005.-9-13 б.
2. Максимова В.Ф. Микроэкономика: учебник. М.: Маркет ДС, 2010. – 28-34 с.
3. Микроэкономика: практический подход (Managerial Economics): учебник / кол. авторов; под ред. А.Г.Грязновой и А.Ю.Юданова. – 5-е изд., стер. – М.: КНОРУС, 2009. – 37-57 с.
4. Нуриев Р.М. Курс микроэкономики: Учебник для вузов.- М.: НОРМА, 2007 г.- 44-59 с.
5. Салимов Б.Т., Мустафакулов Ш.И. Микроиқтисодиёт: масалалар, науналар, топшириқлар, тестлар.- Т.: “Gi Print”, 2010.-6-15 б.
6. Пиндайк Р., Рубинфильд Д. Микроиқтисодиёт. Улмасов А.У. Ўзбек тилига таржимаси.- Т.: Шарқ, 2003 .- 10-21 б.
7. Вечканов Г.С., Вечканова Г.Р. Микроэкономика: Учебное пособие, СПб.:ПИТЕР, 2003 .- 22-28 с.

### 3-мавзу. Талаб ва таклиф эластиклиги (4 соат)

#### 1- амалий (семинар) машғулот

1. Эластикликнинг моҳияти ва унинг асосий хусусиятлари.
2. Нарх бўйича талаб эластиклиги. Даромад бўйича талаб эластиклиги.

#### 2- амалий (семинар) машғулот

1. Талаб эластиклигига кўра сотувчи даромадини максималлаштириш.
2. Солиқ юкини истеъмолчи ва ишлаб чиқарувчи ўртасида тақсимланишини эластиклик назариясига кўра таҳлили.

**Қўлланиладиган педагогик технологиялар:** 1-машғулот «Блиц-сўров» усулида ўтказилади, 2-машғулот “БББ” жадвалини тўлдириш.

**1-илова**

#### Блиц-сўров саволлари

Эластиклик нима? Талаб эластиклигининг қандай турлари мавжуд? Талабнинг нарх бўйича эластиклик коэффициенти қандай аниқланади?
--

Талабнинг даромад бўйича эластиклик коэффициенти қандай аниқланади?  
 Кесишувчи эластиклик коэффициенти асосида товарлар ўртасидаги боғлиқликни аниқлаш мумкинми?  
 Таклиф эластиклигига вақт оралиғи таъсир кўрсатадими?  
 Умумий тушум ўзгаришига қараб товарнинг эластик ёки ноластик эканлигини аниқлаб бўладими?

2-илова

**Баҳолаш мезонлари ва кўрсаткичлари (балл)**

Гуруҳ	Жавобни тушунарлилиги ва аниқлиги	Гуруҳ фаоллиги (аниқ ва кетма-кетлик)	Хулосаларни шакллантириш	Баллар йиғиндиси
	(0,8)	(0,6)	(0,6)	(2,0)
1				
2				
3				
4				
5				
6				

3-илова

**Мавзу бўйича назорат саволлари**

<i>Саволлар</i>	<i>Жавоблар</i>
1. Талаб ва таклиф эластиклиги ва уни микроиқтисодиётдаги аҳамияти.	
2. Талаб эластиклигининг турлари ва уларнинг коэффициентларини аниқлаш усуллари.	
3. Таклиф эластиклиги коэффициенти ва уни аниқлаш	
4. Таклиф эластиклигига вақт оралиғининг таъсири.	
5. Талаб ва таклиф эластиклиги ўзгаришига солиқ юкининг таъсири	

## Б./ Б. /Б техникасини қўллаш қоидалари

№	Мавзу саволи	Биламан	Билишни хоҳлайма н	Билдим
1	2	3	4	5
1.	Талаб эластиклиги			
2.	Нарх бўйича талаб эластиклиги коэффициенти			
3.	Даромад бўйича талаб эластиклиги коэффициенти			
4.	Кесишувчи элатиклик коэффициенти			
5.	Ёйсимон эластиклик коэффициенти			
6.	Таклиф эластиклиги			
7.	Нарх бўйича таклиф эластиклиги коэффициенти			
8.	Эластик товар			
9.	Ноэластик товар			
10	Солиқ юки			
.				
11	Тўлдирувчи товарлар			
.				
12	Ўрнини босувчи товарлар			

### ЭССЕ

**Эссе** – таклиф этилган мавзуга 1000 дан 5000 гача сўз ҳажмидаги иншо.

**Эссе** – бу муаллифнинг шахсий нуктаи назарини ёзма равишда эркин ифода этиш шакли;

қандайдир предмет бўйича умумий ёки дастлабки дунёқарашни ўз ичига олади.

### Беш дақиқали эссе

**Беш дақиқали эссе** – ўрганилаётган мавзу бўйича олинган билимларни умумлаштириш,

мушоҳада қилиш мақсадида ўқув машғулоти охирида 5 дақиқа оралиғида олиб борилади.

### Тавсия этилган адабиётлар

1. Максимова В.Ф. Микроэкономика: учебник. М.: Маркет ДС, 2010. – 64-80 с.
2. Микроэкономика: практический подход (Managerial Economics): учебник / кол. авторов; под ред. А.Г.Грязновой и А.Ю.Юданова. – 5-е изд., стер. – М.: КНОРУС, 2009. – 95-123 с.
3. Нуриев Р.М. Курс микроэкономики: Учебник для вузов. - М.:НОРМА, 2007 . - 96-105 с.
4. Salimov B.T., Muxitdinova U.S., Mustafakulov Sh.I., Salimov B.B. Mikroiqtisodiyot: Darslik-T.: Yozuvchilar uyushmasi Adabiyot jamg'armasi nashriyoti, 2005.-28-41 b.
5. Пиндайк Р., Рубинфильд Д. Микроиктисодиёт. Ўлмасов А.У. Ўзбек тилига таржимаси. – Т.: Шарқ, 2003. - 32-41 б.
6. Вечканов Г.С., Вечканова Г.Р. Микроэкономика: Учебное пособие, - М.:ПИТЕР, 2003 .- 26-39 с.

### 4-мавзу. Истеъмолчи танлови ва унга таъсир этувчи омиллар

(4 соат)

#### 1- амалий (семинар) машғулот

1. Истеъмолчилар хатти-ҳаракатининг таҳлили.
2. Нафлилик функцияси. Умумий ва чекли нафлилик.

#### 2- амалий (семинар) машғулот

1. Бефарқлик эгри чизиғи.
2. Истеъмолчининг оптимал танлови.

**Қўлланиладиган педагогик технологиялар:** 1-машғулот «БББ» жадвалини тўлдириш, 2-машғулот “Инсерт” усулида ўтказилади.

**1-илова**

### Б.Б.Б. методи асосида тарқатма материаллар

№	Тушунча	Биламан “+”, Билмайман “-”.	Билдим “+”, Билаолмадим “-”.
1	Истеъмол		
2	Нафлилик		
3	Бюджет		

4	Бефарқлик		
5	Истеъмолчи мувозанати		
6	Бефарқлик эгри чизиғи		
7	Бюджет чизиғи		
8	Умумий нафлилик		
9	Чекли нафлилик		
1 0	Алмаштириш меъёри		
1 1	Даромад		
1 2	Даромад самараси		
1 3	Истеъмолчи ютуғи		

## 2-илова

### “Инсерт усули”

**Инсерт** – самарали ўқиш ва фикрлаш учун белгилашнинг интерфаол тизими ҳисобланиб, мустақил ўқиб -ўрганишда ёрдам беради. Бунда маъруза мавзулари, китоб ва бошқа материаллар олдиндан талабага вазифа қилиб берилади. Уни ўқиб чиқиб, «V; +; -; ?» белгилари орқали ўз фикрини ифодалайди.

#### Матнни белгилаш тизими

(v) – мен билган нарсани тасдиқлайди.

(+) – янги маълумот.

(-) – мен билган нарсага зид.

(?) – мени ўйлантирди. Бу борада менга қўшимча маълумот зарур.

## 3-илова

### Назорат саволлари:

1. Истеъмолнинг қандай нафлилик назариялари мавжуд?
2. Нафлилик назарияларидаги асосий ёндошувларни айтинг.
3. Истеъмолчи танлови деганда нимани тушунасиз?
4. Истеъмолчи танловига қандай омиллар таъсир кўрсатади?
5. Истеъмолчи бюджети деганда нимани тушунасиз?
6. Бефарқлик эгри чизиғи нимани акс эттиради?
7. Бефарқлик эгри чизиклари кесишадими? Нима учун?
8. Истеъмолчи ютуғи нима?
9. Истеъмолчи ютуғи қандай аниқланади?



10. Қандай вазиятда истеъмолчи энг мақбул танловни амалга оширган ҳисобланади?

**4-илова**

### **Муаммоли семинарга саволлар**

**1-савол.** Истеъмолчи танлови микроиқтисодиётда қандай аҳамиятга эга?

**2-савол.** Нима учун истеъмолчиларнинг истеъмоли жараёнида бефарқлик ҳолатлари кузатилади?

**3-савол.** Истеъмолчи бюджети нима учун чекланган ва унинг ўзгаришига қандай ҳолатларда эришиши мумкин?

**4-савол.** Истеъмолчи қандай вазиятда мувозанатлик ҳолатига эришади?  
Фикрингизни асосланг.

**5-илова**

### **Мустақил иш учун топшириқ ушбу мавзулардан бирига реферат ёзинг:**

1. “Истеъмолчи танлови ва истеъмолчи бюджети”
2. “Нафлилик назариялари ва чекли нафлиликнинг пасайиш қонуни”
3. “Истеъмолчининг бефарқлиги ва уни истеъмолчи мувозанат ҳолатига таъсири”
4. “Истеъмолчининг ютуғи ва унга эришиш воситалари”

### **Тавсия этилган адабиётлар**

1. Максимова В.Ф. Микроэкономика: учебник. М.: Маркет ДС, 2010. – 86-92 с.
2. Микроэкономика: практический подход (Managerial Economics): учебник / кол. авторов; под ред. А.Г.Грязновой и А.Ю.Юданова. – 5-е изд., стер. – М.: КНОРУС, 2009. – 133-139 с.
3. Нуриев Р.М. Курс микроэкономики: Учебник для вузов.- М.: НОРМА, 2007 . - 120-139 с.
4. Salimov B.T., Muxitdinova U.S., Mustafakulov Sh.I., Salimov B.B. Mikroiqtisodiyot: Darslik-T.: Yozuvchilar uyushmasi Adabiyot jamg'armasi nashriyoti, 2005.-42-50 b.
5. Пиндайк Р., Рубинфильд Д. Микроиқтисодиёт. Ўлмасов А.У. Ўзбек тилига таржимаси. – Т.: Шарқ, 2003 . - 55-86 б.
6. Тарасевич Л.С., Гребенников П.И., Леусский А.И. Микроэкономика,-М.: ЮРАЙТ, 2003.- 23-65 с.
7. Вечканов Г.С., Вечканова Г.Р. Микроэкономика: Учебное пособие.- СПб.:ПИТЕР, 2003 . - 70-110 с.

## 5-мавзу. Ишлаб чиқаришда омиллар ўзгаришининг иқтисодий оқибатлари

(2 соат)

1. Ишлаб чиқариш омиллари ва уларнинг ишлаб чиқаришга таъсири.
2. Ишлаб чиқариш функциялари ва улардан фойдаланиш.
3. Ишлаб чиқариш омиллари бозорида мувозанатни таъминлаш йўллари.
4. Ишлаб чиқаришда омиллари ўзгаришининг иқтисодий оқибатлари.

**Қўлланиладиган педагогик технологиялар: мини-тест ечиш орқали ўтказилади.**

**1-илова**

### Ишларни баҳолаш кўрсаткичлари ва мезонлари

Ҳар бир талаба кўрсаткич ва мезонлар бўйича балл йиғади. (максимал 3 балл)

Гуруҳ	1-топшириқ		2-топшириқ		Жавобни лўндалиги (0,7)	Умумий балл (3,0)
	Жавобнинг тўғрилиги (0,5)	Асосланганлиги (0,5)	Кўрғазма лилик (схема) (0,8)	Асосланганлиги (0,5)		
1						
2						
3						

**2-илова**

### Гуруҳларда ишлаш учун топшириқлар

#### 1-гуруҳ

*1-топшириқ.* Ушбу фикр тўғри ёки нотўғрилигини аниқланг (жавобни асосланг). Ишлаб чиқариш омиллари ўзгаришининг иқтисодий оқибатлари доим бир хил бўлади.

*2-топшириқ.* Муаммоли саволга ақлий ҳужум усулида жавоб топинг.

Ишлаб чиқаришда масштаб самараси қандай аҳамиятга эга?

## 2-гурух

*1-топириқ.* Ушбу фикр тўғри ёки нотўғрилигини аниқланг (жавобни асосланг).  
Ишлаб чиқариш фақат бир омил ҳисобига амалга оширилади.

*2-топириқ.* Муаммоли саволга ақлий ҳужум усулида жавоб топинг.  
Ишлаб чиқариш омиллари шартли равишда нечта гуруҳга ажратилади?

## 3-гурух

*1-топириқ.* Ушбу фикр тўғри ёки нотўғрилигини аниқланг (жавобни асосланг).  
Фақат капитал ва меҳнат қарорлар қабул қилишда ҳисобга олиниши лозим бўлган омиллар ҳисобланади.

*2-топириқ.* Муаммоли саволга ақлий ҳужум усулида жавоб топинг.  
Меҳнат бозорида мувозанат қандай таъминланади?

**3-илова**

## Тестлар

1. Ресурсга талаб қуйидагига боғлиқ:

- А) ушбу ресурс ёрдамида ишлаб чиқариладиган маҳсулот нархига;
- Б) ўрнини босувчи ресурслар нархига;
- В) тўлдирувчи ресурслар нархига;
- Г) ушбу ресурс нархига
- Д) барча санаб ўтилган жавоблар тўғри

1. Фирма учун меҳнат таклифи эгри чизиғи

- А) меҳнатга бўлган талаб эгри чизиғи билан кесишмайди;
- Б) ижобий оғишга эга;
- В) Мутлоқ ноэластик таклифни ифодалайди;
- Г) мутлоқ эластик таклифни ифодалайди;
- Д) манфий оғишга эга.

3. Ер рентаси бошқа шароитлар тенг бўлганда, қандай вазиятда ўсади?

- А) агар ер нархи пасайса;
- Б) агар ерга талаб ўсса;
- В) агар ерга талаб қисқарса;
- Г) агар ер таклифи ўсса;

Д) юқоридаги шартларнинг ҳеч бири юз бермаганда

4. Мувозанатли фоиз ставкаси нимани тенглаштиради?

А) номинал ва реал фоиз ставкаларини;

Б) қарзга олинган маблағларнинг таклифи ва уларга бўлган талаб ҳажмини;

В) истеъмол ва жамғармани

Г) барча саналган миқдорларни;

Д) Ҳеч бир санаб ўтилган вазият ўринли эмас.

### **Тавсия этилган адабиётлар**

1. Максимова В.Ф. Микроэкономика: учебник. М.: Маркет ДС, 2010. – 135-141 с.

2. Микроэкономика: практический подход (Managerial Economics): учебник / кол. авторов; под ред. А.Г.Грязновой и А.Ю.Юданова. – 5-е изд., стер. – М.: КНОРУС, 2009. – 171-196 с.

3. Нуриев Р.М. Курс микроэкономики: Учебник для вузов. – М.: НОРМА, 2007. - 158-182 с.

4. Салимов Б.Т., Мухитдинова У.С., Мустафакулов Ш.И., Салимов Б.Б. Микроиқтисодиёт: Дарслик-Т.: Ёзувчилар уюшмаси Адабиёт жамғармаси нашриёти, 2005.-9-13 б.

5. Салимов Б.Т., Салимов Б.Б. Микроиқтисодиёт фанидан масалалар тўплами. – Т.: “Фан ва технологиялар” маркази босмохонаси, 2005. -41-50 б.

6. Пиндайк Р., Рубинфильд Д. Микроиқтисодиёт. Улмасов А.У. Ўзбек тилига таржимаси. – Т.: Шарқ, 2003. - 139-166 б.

7. Вечканов Г.С., Вечканова Г.Р. Микроэкономика: Учебное пособие. – СПб.:ПИТЕР 2003. - 135-154 с.

### **6-мавзу. Ишлаб чиқариш технологиялари ва моделлари**

( 4соат)

#### **1-амалий (семинар) машғулот**

1. Ишлаб чиқариш технологиялари ва шакллари.
2. Ишлаб чиқариш моделлари.

#### **2-амалий (семинар) машғулот**

1. Изокванта ва ишлаб чиқариш омилларини чекли технологик алмаштириш нормаси.

2. Изокоста ва ишлаб чиқариш харажатларини минималаштирувчи омиллар сарфини аниқлаш.

**Қўлланиладиган педагогик технологиялар:** 1-машғулот «Каскад техникаси» ёрдамида, 2-машғулот муаммоли саволлар.

**1-илова**

### «Каскад» техникаси

Ушбу технология ғоялар тизимини ишлаб чиқишга кўмак беради:  
Асосий мақсади: аниқ ва ижодий фикрлаш қобилиятини фаоллаштириш.

#### **1-топшириқ**

Савол юзасидан фикрларингизни билдиринг ва уларни асосланг.

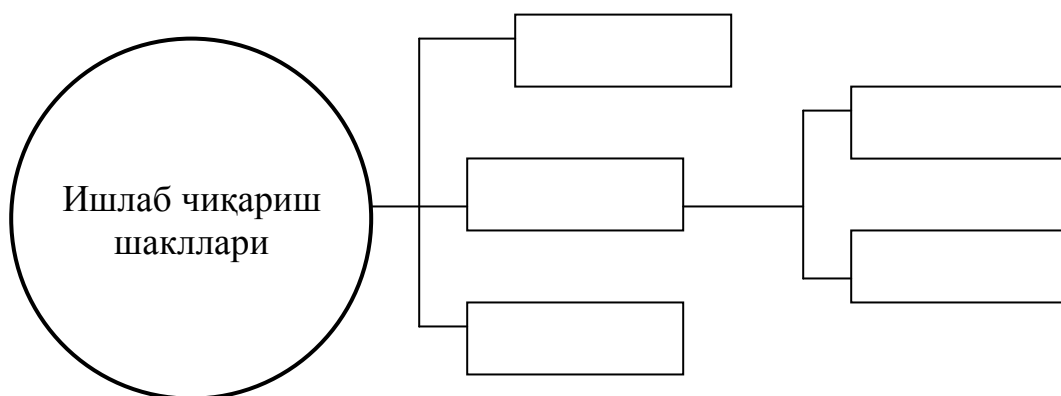

#### **2-топшириқ**

Савол юзасидан фикрларингизни билдиринг ва уларни асосланг.

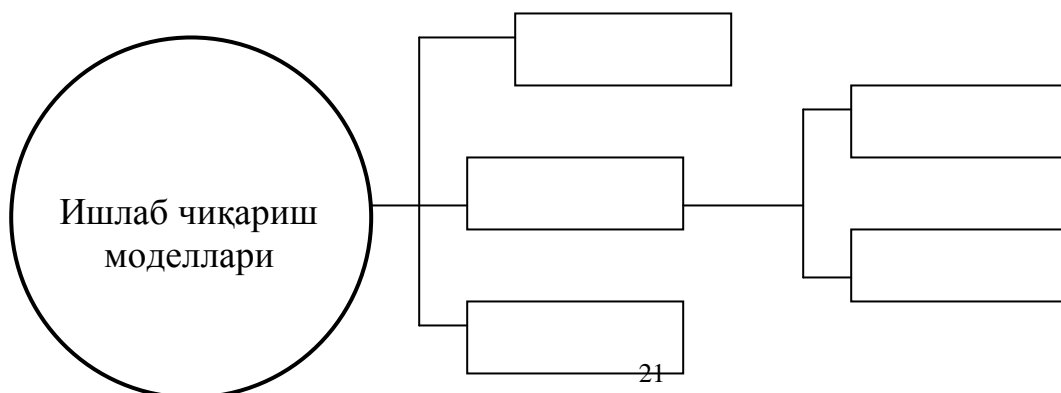

### 3-топширик

Савол юзасидан фикрларингизни билдиринг ва уларни асосланг.

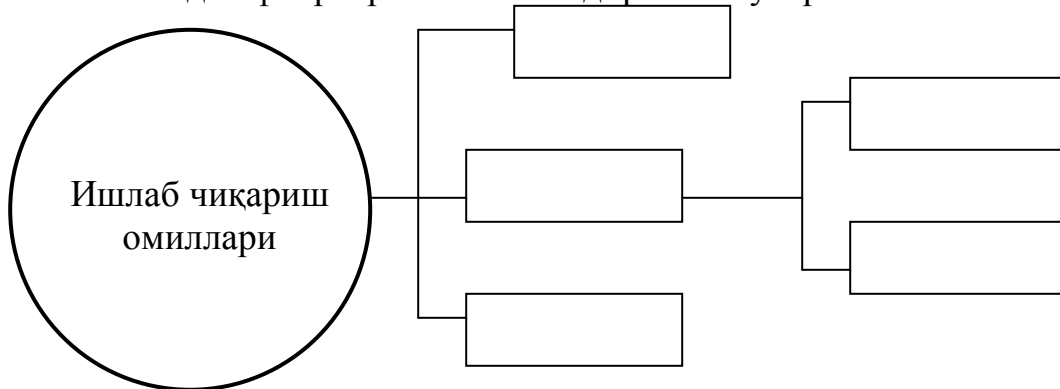

2-илова

### Амалий (семинар) машғулотда ишлаш тартиби ва регламент

1. Гуруҳда ишлаш ва тақдимотни тайёрлаш – 20 дақиқа
2. Ишнинг натижаларини тақдимот этиш – 5 дақиқа
3. Жамоа бўлиб муҳокама қилиш ва гуруҳни баҳолаш – 5 дақиқа

3-илова

### Гуруҳ билан ишлаш қоидалари

Гуруҳнинг ҳар бир аъзоси:

- ўз шерикларининг фикрларини ҳурмат қилишлари лозим;
- берилган топшириқлар бўйича фаол, ҳамкорликда ва масъулият билан ишлашлари лозим;
- ўзларига ёрдам керак бўлганда сўрашлари мумкин;
- ёрдам сўраганларга кўмак беришлари лозим;
- гуруҳни баҳолаш жараёнида иштирок этишлари лозим.

4-илова

### Баҳолаш кўрсаткичлари ва мезонлари (балл)

Баҳолаш кўрсаткичлари ва мезонлари (балларда)	Гуруҳлар		
	1	2	3
1-топширик (0,3)			
2-топширик:			
- мавзуга мос келиши, кўрғазмалилик			

(0,8);			
- мантиқийлик, аниқлик (0,5);			
3-топшириқ (0,5)			
4-топшириқ:			
- хулосаларни аниқ шакллантирилганлиги (0,5);			
Регламент (0,2)			
Назорат саволларига тўғри жавоб учун (0,1)			
Бошқалар томонидан тўлдирилганлиги учун (0,1)			
Жами (3,0)			

## 5-илова

### Муаммоли саволлар

1. Ишлаб чиқариш технологияси нимани ифодалайди?
2. Ишлаб чиқаришнинг қандай моделлари мавжуд?
3. Ишлаб чиқариш моделлари ўртасидаги асосий фарқ нимада?
4. Ишлаб чиқариш кўлами қандай вазиятларда турли самараларга эга бўлади?

### Тавсия этилган адабиётлар

1. Максимова В.Ф. Микроэкономика: учебник. М.: Маркет ДС, 2010. – 135-141 с.
2. Микроэкономика: практический подход (Managerial Economics): учебник / кол. авторов; под ред. А.Г.Грязновой и А.Ю.Юданова. – 5-е изд., стер. – М.: КНОРУС, 2009. – 171-196 с.
3. Нуриев Р.М. Курс микроэкономики: Учебник для вузов. – М.: НОРМА, 2007. - 158-182 с.
4. Салимов Б.Т., Мухитдинова У.С., Мустафакулов Ш.И., Салимов Б.Б. Микроиқтисодиёт: Дарслик-Т.: Ёзувчилар уюшмаси Адабиёт жамғармаси нашриёти, 2005.-9-13 б.
5. Салимов Б.Т., Салимов Б.Б. Микроиқтисодиёт фанидан масалалар тўплами. – Т.: “Фан ва технологиялар” маркази босмохонаси, 2005. -41-50 б.
6. Пиндайк Р., Рубинфильд Д. Микроиқтисодиёт. Улмасов А.У. Ўзбек тилига таржимаси. – Т.: Шарқ, 2003. - 139-166 б.
7. Вечканов Г.С., Вечканова Г.Р. Микроэкономика: Учебное пособие. – СПб.:ПИТЕР 2003. - 135-154 с.

## **7-мавзу. Фирма харажатлари: қисқа ва узоқ муддатли даврда уларни харажатларини минималлаштириш**

**(4 соат)**

### **1- амалий (семинар) машғулот**

1. Ишлаб чиқариш харажатлари ва уларни гуруҳланиши.
2. Қисқа муддатли даврда ишлаб чиқариш харажатлари.

### **2-амалий (семинар) машғулот**

3. Узоқ муддатли даврда ишлаб чиқариш харажатлари.
4. Қисқа ва узоқ муддатли даврда ишлаб чиқариш харажатларини минималлаштириш.
5. Президент И.А.Каримовнинг “Асосий вазифамиз – Ватанимиз тараққиёти ва халқимиз фаравонлигини янада юксалтиришдир” номли асарларида келтирилган етакчи тармоқ ва соҳаларда маҳсулот ишлаб чиқариш харажатларини камайтиришнинг асосий йўллари.

**Қўлланиладиган педагогик технологиялар: 1- амалий (семинар) машғулот “Блиц-сўров”, 2-машғулот “Ақлий хужум” усуллари.**

**1-илова**

### **Блиц-сўров саволлари**

Ишлаб чиқариш харажатлари
Доимий харажатлар
Ўзгарувчи харажатлар
Иқтисодий харажатлар
Бухгалтерия харажатлари
Ўртача доимий харажатлар
Ўртача ўзгарувчи харажатлар
Ўртача умумий харажатлар
Чекли харажатлар



## Муаммоли семинар

### Мунозара қатнашчиларига эслатма

1. Мунозара муносабатлар йиғиндиси эмас, балки муаммо ечими услубиятидан иборат.
2. Кўп гапирмасдан бошқаларнинг сўзлашига имкон бер.
3. Мақсадга эришиш йўлида хиссиётларинни жиловлаб, батафсил ўйлаган ҳолда сўзла.
4. Рақибларнинг вазиятини ўрганиб, уларга хурмат билан мурожаат қил.
5. Рақибларнинг томонидан айтилган фикрларга танқидий ва истехзоли ёндош.
6. Мунозара предмети бўйича четга чиқмаган ҳолда тўғри ёндашиб гапир.

### Муаммоли семинарнинг бошқарув дастаклари

Бошловчи барча вазифаларни ўзига олади – мунозара босқичларини бошқариш,

жавобларнинг асосланиши ва тўғрилигини тасдиқлаш, қўлланган атама ва тушунчаларни аниқлаш, муносабатларни тўғри қўллаш ва бошқалар. Тақдимотларнинг тақсимотини тўғри бошқариш.

Тақризчи – томонларнинг маърузаларини йўналишлар бўйича белгилаш ва тўлиқ

характерда баҳолаш: долзарблиги, илмий жиҳати, мантиқийлиги ва масалаларнинг аниқ

қўйилганлиги, хулосаларнинг аниқ кўрсатилиши.

Рақиб – қабул қилинган тадқиқот ўртасида рақобатчилик жараёнини шакллантиради. У

фақатгина маърузачининг асосий ҳолатини танқид қилиш эмас, шу билан биргаликда, унинг айтган фикрларидан заиф ёки хато томонларини топиш ҳамда ўзининг ҳал қилувчи фикрларини таклиф қилиши ҳам мумкин.

Эксперт – барча мунозараларнинг, жумладан, мунозара қатнашчилари томонидан

айтилган фикрларнинг, қилинган хулосаларнинг, таклиф ва тахминларнинг маҳсулдорлигини баҳолайди.

### Мунозара регламентини ўтказиш тартиби

1. Бошловчи маъруза мавзуси ва маърузачиларнинг тақдимотларини эълон қилади.
2. Маъруза 5 дақиқа давом этади.
3. Тақризчи – 2 дақиқа.
4. Рақиб – маъруза мавзуси бўйича фикрларини 1-3 дақиқа тақдим этади.
5. Жамоа бўлиб муҳокама қилиш – 5-10 дақиқа.

**1-гурух**

1.Ишлаб чиқариш харажатларини санаб беринг.

**2-гурух**

2. Ишлаб чиқариш харажатларини қандай ҳисобланишини изоҳланг.

**3-гурух**

3.Ишлаб чиқариш харажатларининг ўртача миқдорлари ва чекли харажатлар тўғрисида ахборот беринг.

**4-гурух**

4.Қисқа ва узоқ муддатли даврда ишлаб чиқариш харажатлари ўртасидаги боғлиқликни тушунтиринг.

**Баҳолаш кўрсаткичлари ва мезонлари**

Баҳолаш кўрсаткичлари ва мезонлари (балларда)	Мунозара иштирокчилари			
	1	2	3	4
<i>Маърузанинг мазмуни (2,5):</i>				
- мавзуга мос келиши (1,5);				
- мантиқийлик, аниқлик (0,5);				
- хулосаларни қисқалиги (0,5);				
Информацион технологиялардан фойдаланганлиги(кўргазмалилик) – (0,9).				
Регламент (0,6)				
<b>Жами (4,0)</b>				
<i>Маърузанинг тавсифи (3,0)</i>				
- маърузанинг кучли томонлари аниқлаш (1,2)				
- маърузанинг заиф томонлари аниқлаш (1,2)				
Регламент (0,6)				
<b>Жами (3,0)</b>				
<i>Саволлар:</i>				
- ҳар бири учун (0,3)				
Қўшимча				
- ҳар бири учун (0,3)				
- моҳияти бўйича (0,3)				
<b>Жами (3,0)</b>				

## **Мустақил иш учун вазифа**

Ишлаб чиқариш харажатлари ва уларнинг гуруҳланиши жадвалини тузинг ва харажатлар графикларини чизинг.

### **Тавсия этилган адабиётлар**

1. Асосий вазифамиз – Ватанимиз тараққиёти ва халқимиз фаровонлиги янада юксалтиришдир/И.А.Каримов. – Тошкент: «Ўзбекистон», 2010. – 59-70 б.  
Максимова В.Ф. Микроэкономика: учебник. М.: Маркет ДС, 2010. – 122-133 с.
2. Салимов Б.Т., Мустафакулов Ш.И. Микроиқтисодиёт: масалалар, науналар, топшириқлар, тестлар.- Т.: “Gi Print”, 2010.-60-79 б.
3. Микроэкономика: практический подход (Managerial Economics): учебник / кол. авторов; под ред. А.Г.Грязновой и А.Ю.Юданова. – 5-е изд., стер. – М.: КНОРУС, 2009. – 196-224 с.
4. Нуриев Р.М. Курс микроэкономики: Учебник для вузов. – М.: НОРМА, 2007. - 192-200 с.
5. Салимов Б.Т., Мухитдинова У.С., Мустафакулов Ш.И., Салимов Б.Б. Микроиқтисодиёт: Дарслик-Т.: Ёзувчилар уюшмаси Адабиёт жамғармаси нашриёти, 2005.-9-13 б.
6. Пиндайк Р., Рубинфильд Д. Микроиқтисодиёт. Улмасов А.У. ўзбек тилига таржимаси. Т.: Шарқ, 2003. - 167-190 б.
7. Вечканов Г.С., Вечканова Г.Р. Микроэкономика: Учебное пособие.- СПб.: “ПИТЕР”, 2003. - 154-171 с.

## **8-мавзу. Мукаммал рақобат муҳитида фирмалар фойдасини максималлаштириш.**

**(4 соат)**

### **1- амалий машғул**

1. Рақобатлашган бозор ва унинг шартлари.
2. Фирма даромадлари ва уларни ҳисоблаш.

### **2- амалий машғул**

1. Корхона фойдасини максималлаштиришни назарий жиҳатдан асослаш ва уни график усулда таҳлил қилиш.

2. Мавзу бўйича масала ечиш ва тахлил қилиш.

**Қўлланиладиган педагогик технологиялар: 1- амалий машғулот “Ақлий хужум” усули ёрдамида, 2-машғулот “Инсерт” усули.**

**1-илова**

**Гуруҳ билан ишлаш қоидалари**

Ҳар бир гуруҳ аъзоси:

- ўз шерикларининг фикрларини хурмат қилишлари лозим;
- берилган топшириқлар бўйича фаол, ҳамкорликда ва масъулият билан ишлашлари лозим;
- ўзларига ёрдам керак бўлганда сўрашлари мумкин;
- ёрдам сўраганларга кўмак беришлари лозим;
- гуруҳни баҳолаш жараёнида иштирок этишлари лозим;
- “Биз бир кемадамиз, бирга чўкамиз ёки бирга қутиламиз” қоидасини яхши билишлари лозим.

**2-илова**

**Гуруҳлар учун вазифалар**

**1. Гуруҳ.**

Мукамал рақобатли бозор хусусиятларини микроиқтисодий муаммолар асосида тушунтириш.

**2. Гуруҳ.**

Қисқа муддатли даврда фирмалар фойдасини максималлаштириш йўллари айтиб беринг ва изоҳланг.

**3. Гуруҳ.**

Узоқ муддатли даврда фирмалар фойдасини максималлаштириш йўллари тавсифланг.

**Баҳолаш кўрсаткичлари (баллда)**

Гуруҳ	Мавзунинг ечими	Тушунтириш (аниқлик, мантиқ)	Гуруҳ фаоллиги (қўшимчалар, саволлар)	Жами баллар	Баҳо
	(1,2)	(1,2)	(0,6)	(3,0)	
1.					
2.					
3.					
4.					

**“Инсерт усули”**

**Инсерт** - самарали ўқиш ва фикрлаш учун белгилашнинг интерфаол тизими ҳисобланиб, мустақил ўқиб-ўрганишда ёрдам беради. Бунда маъруза мавзулари, китоб ва бошқа материаллар олдиндан талабага вазифа қилиб берилади. Уни ўқиб чиқиб, «V; +; -; ?» белгилари орқали ўз фикрини ифодалайди.

**Матнни белгилаш тизими**

(v) - мен билган нарсани тасдиқлайди.

(+) – янги маълумот.

(-) – мен билган нарсага зид.

(?) – мени ўйлантирди. Бу борада менга қўшимча маълумот зарур.

**Инсерт жадвали**

<b>Тушунчалар</b>	<b>V</b>	<b>+</b>	<b>-</b>	<b>?</b>
Мукамал рақобат				
Даромад				
Харажат				
Чекли даромад				
Чекли харажат				
Қисқа муддатли давр				
Узоқ муддатли давр				
Тармоқ				
Мувозанат				

**Тавсия этилган адабиётлар**

1. Максимова В.Ф. Микроэкономика: учебник. М.: Маркет ДС, 2010. – 164-184 с.
2. Салимов Б.Т., Мустафакулов Ш.И. Микроиқтисодиёт: масалалар, науналар, топшириқлар, тестлар.- Т.: “Gi Print”, 2010.- 80-90 б.
3. Микроэкономика: практический подход (Managerial Economics): учебник / кол. авторов; под ред. А.Г.Грязновой и А.Ю.Юданова. – 5-е изд., стер. – М.: КНОРУС, 2009. – 224-261 с.

4. Нуриев Р.М. Курс микроэкономики: Учебник для вузов. – М.: НОРМА, 2007. - 201-208 с.
5. Салимов Б.Т., Мухитдинова У.С., Мустафакулов Ш.И., Салимов Б.Б. Микроиқтисодиёт: Дарслик-Т.: Ёзувчилар уюшмаси Адабиёт жамғармаси нашриёти, 2005.-9-13 б.
6. Вечканов Г.С., Вечканова Г.Р. Микроэкономика: Учебное пособие.– СПб.:“ПИТЕР”, 2003. - 171-183 б.

## **9-мавзу. Номукамал бозорда фирмалар фаолиятининг таҳлили.**

**(4 соат)**

### **1- амалий машғулот**

1. Рақобат тушунчаси ва рақобатлашмаган бозорлар.
2. Монополия, соф монополия, монопол маҳсулот хажмини ва монопол нархни аниқлаш ва монопол ҳокимият.
3. Рақотлашган монополия, ишлаб чиқариш хажмини ва товар нархини рақобатлашган монополия шароитида аниқлаш .

### **2- амалий машғулот**

1. Олигополик бозор ва унинг хусусиятлари.
2. Олигополик бозор шароитида нарх белгилаш.
3. Курно модели ва Курно мувозанати.

**Қўлланиладиган педагогик технологиялар: 1- амалий машғулот мини-тест ечиш орқали ўтказилади, 2-машғулот “Инсерт” усули.**

### **Тестлар**

1. **Фақат битта сотувчи ва кўпчилик харидорлар бўлган бозор қандай номланади?**
  - А) Монопсония;
  - В) Монополия;
  - С) Олигаполия;

D) Мукаммал рақобат;

**2. Иккита фирманинг ўзаро рақобатлашуви моделини яратган иқтисодчи ким?**

- A) Курно;
- B) Смит;
- C) Кейнс;
- D) Рикардо;

**3. Янги фирмаларни олигапол бозорга кириб келиши қандай чекланган?**

- A) Чегараланмаган;
- B) Чегараланган;
- C) Эркин;
- D) Қисман чегараланган;

**4. Сотувчи кўпчиликдан иборат, лекин харидор битта бўлган бозор қандай бозор дейилади?**

- A) Монопсония;
- B) Монополия;
- C) Олигаполия;
- D) Мукаммал рақобатли бозор;

**5. Монопол рақобатли бозордаги мувозанат нархларининг чегаравий даражаси нимадан юқори бўлади?**

- A) Чегаравий даромаддан;
- B) Чегарали харажатдан;
- C) Чегарали даромад ва харажатдан;
- D) Ўртача харажатдан;

**6. Монопол рақобатли бозорда фирмалар захирадаги ишлаб чиқариш қувватларига эгами?**

- A) Эга;
- B) Эга эмас;
- C) Эга бўлиши ҳам, эга бўлмаслиги ҳам мумкин;
- D) Айрим ҳолларда эга;

### Мунозара қатнашчиларига эслатма

1. Мунозара муносабатлар йиғиндиси эмас, балки муаммо ечими услубиятидан иборат.
2. Кўп гапирмасдан бошқаларнинг сўзлашига имкон бер.
3. Мақсадга эришиш йўлида ҳиссиётларни жиловлаб, батафсил ўйлаган ҳолда сўзла.
4. Рақибларнинг вазиятини ўрганиб, уларга хурмат билан мурожаат қил.
5. Рақибларнинг томонидан айтилган фикрларга танқидий ва мулоҳазали ёндаш.
6. Мунозара предмети бўйича четга чиқмаган ҳолда тўғри ёндашиб гапир.

### Муаммоли семинарнинг бошқарув дастаклари

**Бошловчи** барча вазифаларни ўзига олади – мунозара бошқичларини бошқариш, жавобларнинг асосланиши ва тўғрилигини тасдиқлаш, қўлланган термин ва тушунчаларни аниқлаш, муносабатларни тўғри қўллаш ва бошқалар. Тақдимотларнинг тақсимотини тўғри бошқариш.

**Тақризчи** – томонларнинг маърузаларини йўналишлар бўйича белгилаш ва тўлиқ характерда баҳолаш: долзарблиги, илмий жиҳати, мантиқийлиги ва масалаларнинг аниқ қўйилганлиги, хулосаларнинг аниқ кўрсатилиши.

**Рақиб** – қабул қилинган тадқиқот ўртасида рақобатчилик жараёнини шакллантиради. У фақатгина маърузачининг асосий ҳолатини танқид қилиш эмас, шу билан биргаликда, унинг айтган фикрларидан заиф ёки хато томонларини топиш ҳамда ўзининг ҳал қилувчи фикрларини таклиф қилиши ҳам мумкин.

**Эксперт** – барча мунозараларнинг, жумладан, мунозара қатнашчилари томонидан айтилган фикрларнинг, қилинган хулосаларнинг, таклиф ва таҳминларнинг самаралилигини баҳолайди.

### Мунозара регламентини ўтказиш тартиби

1. Бошловчи маъруза мавзуси ва маърузачиларнинг тақдимотларини эълон қилади.
2. Маъруза 5 дақиқа давом этади.
3. Тақризчи – 2 дақиқа.
4. Рақиб – маъруза мавзуси бўйича фикрларини 1-3 дақиқа тақдим этади.
5. Жамоа бўлиб муҳокама қилиш – 5-10 дақиқа.



### Муҳокама учун саволлар

1. Номукамал бозор мукамал бозордан қай жиҳатлари билан фарқ қилади?
2. Номукамал бозорнинг қандай турлари мавжуд ва уларнинг ўзига хос хусусиятлари нималардан иборат?
3. Монопол бозор шароитида фойдани максималлаштириш шартлари қандай?
4. Монопол бозор ва жамият (йўқотишлари) фаровонлиги ўртасидаги боғлиқликка мисоллар келтиринг.
4. Монополияга қарши қонунларни бозорда амал қилишини мисоллар орқали тушунтиринг.
5. Курно моделининг қўлланилишига мисоллар келтиринг.
6. Монополистик рақобат бозорида фирмалар фаолиятини таҳлилини амалга оширинг.

### Баҳолар мезони ва кўрсаткичлари жадвали

Доклад қилувчилар	Докладдаги маълумотнинг тўлиқлиги 60 фоиз	Ахборотнинг янгилиги 15 фоиз	Ахборотни тасвирлашда воситаларнинг ишлатилиши 15 фоиз	Регламент 10 фоиз	Жами
1					
2					
3					
4					

Опонентлар	Докладга қилинган қўшимчалар 40 фоиз	Мунозарада қатнашганлиги 20 фоиз	Саволлар		Жами
			Микдори	Сифати	
1					
2					
3					
...					

Баҳс - мунозара Қатнашчилари	Саволлар (0,1 ҳар бири учун)	Мақсадлилиги (0, 3)	Қўшимчалар (0,2 ҳар бири учун)	Жами

1				
2				
3				
4				

#### 4-илова

### “Инсерт усули”

**Инсерт** - самарали ўқиш ва фикрлаш учун белгилашнинг интерфаол тизими ҳисобланиб, мустақил ўқиб-ўрганишда ёрдам беради. Бунда маъруза мавзулари, китоб ва бошқа материаллар олдиндан талабага вазифа қилиб берилади. Уни ўқиб чиқиб, «V; +; -; ?» белгилари орқали ўз фикрини ифодалайди.

#### Матнни белгилаш тизими

(v) - мен билган нарсани тасдиқлайди.

(+) – янги маълумот.

(-) – мен билган нарсага зид.

(?) – мени ўйлантирди. Бу борада менга қўшимча маълумот зарур.

### Инсерт жадвали

Тушунчалар	V	+	-	?
Номукамал бозор				
Монополия				
Монопсония				
Дуополия				
Олигополия				
Монополистик рақобат				
Курно модели				
Нархлар дискриминацияси				
Жамият фаровонлиги				

### Муаммоли саволлар

1. Монополия ва монополистик рақобатнинг бир-биридан фарқи нимада?
2. Мукаммал ва номукаммал рақобатли бозорлар қай жиҳатлари билан фарқланади?
3. Номукаммал бозорларда фирмалар фаолияти қандай амалга оширилади?
4. Номукаммал бозор шароитида фирмалар фойдасини максималлаштириш шартлари қандай ўзгаради?

### Тавсия этилган адабиётлар

1. Максимова В.Ф. Микроэкономика: учебник. М.: Маркет ДС, 2010. – 187-194 с.
2. Микроэкономика: практический подход (Managerial Economics): учебник / кол. авторов; под ред. А.Г.Грязновой и А.Ю.Юданова. – 5-е изд., стер. – М.: КНОРУС, 2009. – 270-290 с.
3. Нуриев Р.М. Курс микроэкономики: Учебник для вузов.- М.:НОРМА, 2007.- 225-247 с.
4. Салимов Б.Т., Мухитдинова У.С., Мустафакулов Ш.И., Салимов Б.Б. Микроиқтисодиёт: Дарслик-Т.: Ёзувчилар уюшмаси Адабиёт жамғармаси нашриёти, 2005.-9-13 б.
5. Салимов Б.Т., Мустафакулов Ш.И. Микроиқтисодиёт: масалалар, науналар, топшириқлар, тестлар.- Т.: “Gi Print”, 2010.- 110-117 б.
6. Пиндайк Р., Рубинфильд Д. Микроиқтисодиёт. Улмасов А.У. Ўзбек тилига таржимаси. Т.: Шарқ, 2003. - 256-319 б.

### 10-мавзу. Фирмалар фаолиятида мавҳумлик ва таваккалчилик

(2 соат)

1. Бозор иқтисодиёти даврида таваккалчилик ва унинг вужудга келиши.
2. Таваккалчиликни ўлчаш.
3. Таваккалчиликка бўлган муносабатлар.
4. Таваккалчиликни пасайтириш йўллари.
5. Президент И.А.Каримовнинг “Асосий вазифамиз – Ватанимиз тараққиёти ва халқимиз фаровонлиги янада юксалтиришдир” номли асарларида келтирилган таваккалчиликни пасайтиришда диверсификациянинг ўрни ва аҳамияти.

**Қўлланиладиган педагогик технологиялар: “Блиц-сўров” усули, “Синквейн” (5 қатор) техникаси**

**1-илова**

**Блиц-сўров саволлари**

Таваккалчилик нима?  
Мавҳумлик деганда нимани тушунасиз?  
Сиз мавҳумликка мисоллар келтира оласизми?  
Таваккалчиликка муносабат қандай бўлиши мумкин?  
Қандай инсонлар таваккалчиликка мойил бўлади?  
Қандай инсонларни биз таваккалчиликка бефарқ деб ҳисоблашимиз мумкин?  
Қандай вазиятда инсонлар таваккалчиликка мойил бўлмайди?  
Таваккалчиликни пасайтиришнинг қандай йўллари мавжуд?  
Диверсификация нима?

**2-илова**

**Гуруҳ билан ишлаш қоидалари**

Ҳар бири ўз шерикларининг фикрларини хурмат қилишлари лозим;  
Ҳар бири берилган топшириқлар бўйича фаол, ҳамкорликда ва масъулият билан ишлашлари лозим;  
Ҳар бири ўзларига ёрдам керак бўлганда сўрашлари мумкин;  
Ҳар бири ёрдам сўраганларга кўмак беришлари лозим;  
Ҳар бири гуруҳни баҳолаш жараёнида иштирок этишлари лозим.

**3-илова**

**“Синквейн” (5 қатор) техникаси**

Материал қийматликлар ҳисоби тушунчасига таъриф бериш

Синквейн схемаси:

1-қатор – тушунча

2-қатор – тушунчани тавсифловчи 2 сифат

3-қатор – ушбу тушунча вазифалари тўғрисидаги 3 та феъл

4-қатор – ушбу тушунча моҳияти тўғрисидаги 4 сўздан иборат сўз сўз бирикмаси

5-қатор – ушбу тушунча синоними.

## Семинарни баҳолаш жадвали

Гуруҳ	Синквейн аъло – 0,5 балл яхши -0,4 балл қон-ли – 0,3 балл					Таққослама таҳлил аъло – 0,5 балл яхши -0,4 балл қон-ли – 0,3 балл					Умумий балл (5+10 устун)	Баҳо
№	1	2	3	4	5	6	7	8	9	10	11	12
	1	2	3	4	жами	1	2	3	4	жами	3 балл	2-3 –«аъло» 1-2 – «яхши» 0,5-1-«қон- ли».
1	-					-						
2		-					-					
3			-					-				
4				-					-			

## Тавсия этилган адабиётлар

1. Асосий вазифамиз – Ватанамиз тараққиёти ва халқимиз фаровонлиги янада юксалтиришдир/И.А.Каримов. – Тошкент: «Ўзбекистон», 2010. – 55-65 б.
2. Ўзбекистон Республикаси Президенти И.А.Каримовнинг «Мамлакатимизни модернизация қилиш ва кучли фуқаролик жамияти барпо этиш – устувор мақсадимиздир» ҳамда «Асосий вазифамиз – Ватанамиз тараққиёти ва халқимиз фаровонлигини янада юксалтиришдир» номли маърузаларини ўрганиш бўйича Ўқув-услугий мажмуа. – Тошкент: Иқтисодиёт. - 2010. – 66-88 б.
3. Микроэкономика: практический подход (Managerial Economics): учебник / кол. авторов; под ред. А.Г.Грязновой и А.Ю.Юданова. – 5-е изд., стер. – М.: КНОРУС, 2009. – 519-558 с.
4. Нуриев Р.М. Курс микроэкономики: Учебник для вузов. – М.: НОРМА, М.: 2007. - 300 – 390 с.
5. Салимов Б.Т., Мухитдинова У.С., Мустафакулов Ш.И., Салимов Б.Б. Микроиқтисодиёт: Дарслик-Т.: Ёзувчилар уюшмаси Адабиёт жамғармаси нашриёти, 2005.-9-13 б.
6. Пиндайк Р., Рубинфильд Д. Микроиқтисодиёт. Ўлмасов А.У. Ўзбек тилига таржимаси. – Т.: Шарқ, 2003. - 125-147 с.
7. Вечканов Г.С., Вечканова Г.Р. Микроэкономика: Учебное пособие.- СПб.:ПИТЕР, 2003. - 294-310 с.

## 11-мавзу. Асимметрик ахборот бозорлари ва уларни истеъмолчилар ва ишлаб чиқарувчиларга таъсири.

(2 соат)

1. Асимметрик ахборот бозорлари.
2. Асимметрик ахборот бозорларини истемолчилар ва ишлаб чиқарувчиларга таъсири
3. Бозордаги асимметрик ахборотларни йўқотиш йўллари.

**Қўлланиладиган педагогик технологиялар: “БББ” усули, мини-тест ечиш орқали ўтказилади.**

1-илова

### Ўқув топшириқлар

#### Гуруҳ аъзоларининг ҳар бири

- ўз шерикларининг фикрларини хурмат қилишлари лозим;
- берилган топшириқлар бўйича фаол, ҳамкорликда ва масъулият билан ишлашлари лозим;
- ўзларига ёрдам керак бўлганда сўрашлари мумкин;
- ёрдам сўраганларга кўмак беришлари лозим;
- гуруҳни баҳолаш жараёнида иштирок этишлари лозим;
- “Биз бир кемадамиз, бирга чўкамиз ёки бирга қутиламиз” қоидасини яхши билишлари лозим.

2-илова

1. *Битта гап билан саволга жавобни шакллантиринг.*  
асимметрия, ахборот, бозор, истеъмолчи, ишлаб чиқарувчи, савдо – сотиқ, афзалликка эга бўлиш ахборотнинг етишмаслиги тушунчалари қандай боғлиқликда намоён бўлади?
2. “Асимметрик ахборотлар бозорида ахборотлар номутаносиблигини йўқотиш йўллари” бўйича *схема тузинг.*
3. *Ушбу тушунчаларнинг мазмунини ёритинг.*

Маънавий таваккалчилик, бозор сигналлари, фьючерс, аукцион, хеджирлаштириш

## Баҳолаш мезонлари ва кўрсаткичлари (балл)

Гуруҳ	1	2	3 топшириқ(ҳар бир савол 0,2 балл)			Баллар йиғиндиси
	топшириқ	топшириқ	1-савол	2-савол	3-савол	
	(1,0)	(1,4)				(3,0)
<b>1</b>						
<b>2</b>						
<b>3</b>						

## Б.Б.Б. усули асосида билимларни синаш учун тарқатма материаллар

	Тушунча	Биламан “+”, Билмайман “-”	Билдим “+”, Билаолмадим “-”
1	Асимметрия бозори		
2	Бозор сигналлари		
3	Маънавий таваккалчилик		
4	Фьючерс		
5	Аукцион		
6	Очиқ аукцион		
7	Ёпиқ аукцион		
8	Инглиз аукциони		
9	Голланд аукциони		
10	Хеджирлаш		
11	Суғурта		

## Тестлар

## 1. Асимметрик ахборот - бу шундай ҳолатки, унда

А) бозордаги бозор субъектлари ўртасида бўладиган савдо-сотикда уларнинг бир қисми керакли, муҳим ахборотга эга, қолган қисми эса эга эмас.

Б) бозордаги бозор субъектлари ўртасида бўладиган савдо-сотикда уларнинг барчаси керакли муҳим ахборотга бир хилда эга.

В) бозордаги бозор субъектлари ўртасида бўладиган савдо-сотикда уларнинг барчаси керакли муҳим ахборотга эга бўлмайди.

Г) бозордаги бозор субъектлари ўртасида бўладиган савдо-сотикда ахборотнинг аҳамияти муҳим эмас.

**2.Йўқотишлар суғурта компанияси томонидан тўлиқ қопланишига ишониб вужудга келиши мумкин бўлган йўқотишлар эҳтимолини онгли равишда оширишга интилувчи шахсларнинг ҳатти-ҳаракати:**

А) маънавий таваккалчилик

Б) фьючерс

В) опцион

Г) хеджирлаш

**3. Маънавий йўқотишларни қуйидаги йўллар орқали камайтириш мумкин:**

А) суғурталанадиган шахсларни яхшироқ текшириш, миждларни йўқотишлари бўйича классификация қилиш асосида суғурта бадалини дифференциациялаш (яъни, йўқотиши юқори бўлган шахс учун юқори суғурта бадали белгилаш);

Б) юқори йўқотишга эга бўладиган шахслар билан суғурта шартномасини тузмаслик (наркоманлар, спиртли ичимлик ичиб автомобил ҳайдайдиган шахслар);

В) йўқотишни қисман қоплаш шарти билан суғурталаш.

Г) саналганларнинг барчаси орқали камайтириш мумкин.

**4. Голланд аукционида минимал мумкин бўлган нарх**

А) биринчи эълон қилинган нархнинг 10 фоизи ҳисобланади.

Б) биринчи эълон қилинган нархнинг 20 фоизи ҳисобланади.

В) биринчи эълон қилинган нархнинг 30 фоизи ҳисобланади.

Г) биринчи эълон қилинган нархнинг 50 фоизи ҳисобланади.

**5. Агар Голланд аукционида товар минимал мумкин бўлган нархда ҳам сотилмаса,**

А) биринчи эълон қилинган нархнинг 10 фоизидан пастроқ нарх белгиланади

Б) у сотувга қайта қўйилади

В) у сотувдан олинади

Г) барча ҳолатлар бўлиши мумкин.

### **Тавсия этилган адабиётлар**

1. Асосий вазифамиз – Ватанимиз тараққиёти ва халқимиз фаровонлиги янада юксалтиришдир/И.А.Каримов. – Тошкент: «Ўзбекистон», 2010. – 55-65 б.

2. Ўзбекистон Республикаси Президенти И.А.Каримовнинг «Мамлакатимизни модернизация қилиш ва кучли фуқаролик жамияти барпо этиш – устувор мақсадимиздир» ҳамда «Асосий вазифамиз – Ватанимиз тараққиёти ва халқимиз фаровонлигини янада юксалтиришдир» номли маърузаларини ўрганиш бўйича Ўқув-услубий мажмуа. – Тошкент: Иқтисодиёт. - 2010. – 66-88 б.



3. Микроэкономика: практический подход (Managerial Economics): учебник / кол. авторов; под ред. А.Г.Грязновой и А.Ю.Юданова. – 5-е изд., стер. – М.: КНОРУС, 2009. – 519-558 с.

4. Нуриев Р.М. Курс микроэкономики: Учебник для вузов. – М.: НОРМА, М.: 2007. - 300 – 390 с.

5. Салимов Б.Т., Мухитдинова У.С., Мустафакулов Ш.И., Салимов Б.Б. Микроиқтисодиёт: Дарслик-Т.: Ёзувчилар уюшмаси Адабиёт жамғармаси нашриёти, 2005.-9-13 б

6. Пиндайк Р., Рубинфильд Д. Микроиқтисодиёт. Ўлмасов А.У. Ўзбек тилига таржимаси. – Т.: Шарқ, 2003. - 125-147 с.

7. Вечканов Г.С., Вечканова Г.Р. Микроэкономика: Учебное пособие.- СПб.:ПИТЕР, 2003. - 294-310 с.

## **12-мавзу. Фирмалар фаолиятдан инвестицион қарорлар қабул қилиш тартиби.**

**(2 соат)**

- 1.Фирма активлари нархини шаклланиши модели.
- 2.Фойда ва таваккалчиликни ўзаро боғлиқлиги.
- 3.Истеъмолчилар томонидан инвестиция бўйича қарор қабул қилиш.
- 4.Қимматли қоғозлар пакетини капитал кўювчилар томонидан танлаш.

**Қўлланиладиган педагогик технологиялар: “Муаммони ҳал қилиш” усули.**

### ***1. Муаммоли вазифа***

Инвестицион лойиҳанинг ҳаётга жорий этилиши фирма учун қандай наф келтириши мумкин.

#### ***2. Услубий кўрсатма: ҳаракат кетма-кетлиги (алгоритм)***

1. Муаммони савол шаклига келтиринг.
2. Асосий масалани шакллантиринг, унинг ечими муаммоли саволга жавоб бериш даражасида бўлсин.
3. Инвестицион лойиҳанинг ҳаётга жорий этилиши фирма учун қандай наф келтириши мумкинлигини ( белги, таҳлил йўналиши) айтинг.
4. Ечиш алгоритминини тузинг.
5. Жамоа бўлиб танланган кўрсаткични баҳоланг, уларни ёритиш кетма-кетлигини ўрнатинг.

6. Инвестицион лойиҳанинг ҳаётга жорий этилиши фирма учун қандай наф келтириши мумкинлигини баҳолаш бўйича танланган кўрсаткич асосида бир қатор кичик муаммоларни шакллантиринг ва жадвалга ёзинг.
7. “Ечимнинг мазмуни” устунига уларни аниқлаш, ҳисоблаш алгоритмини (формуласи, тартибини) ёзинг.
8. Муаммони ечиш жадвалини тўлдиригинг.
9. Сиз томонигиздан келтирилган кўрсаткичларнинг фирмалар учун аҳамиятини ёритинг ва оралиқ хулосаларни шакллантиринг ва ёзинг.
10. Якуний хулосани аниқ ва лўнда қилиб шакллантиринг.

### *3 Муаммони ечиш жадвали*

Муаммонинг шакллантирилиши:	Якуний хулоса:	
Қўйи муаммоларни шакллантириш	Ечимлар мазмуни	Хулоса
<i>1</i>	<i>2</i>	<i>3</i>
1		
2		
п.		

**2 – илова**

### **Иш тартиби ва регламент**

1. Муаммони ечиш ва тақдимотни ёзиш учун гуруҳда ишлашга - 20 дақиқа
2. Муаммо ечимини тақдимот қилиш – 8 дақиқагача.
3. Жамоа бўлиб муҳокама қилиш, хулосаларни шакллантириш - 10 дақиқагача.
4. Ўзаро баҳолаш – 1 дақиқа

**3 – илова**

### **Баҳолаш кўрсаткичлари ва мезонлари**

Ҳар бир гуруҳ бошқа гуруҳлар тақдимотини баҳолайди, мезонлар бўйича балларни жамлайди.

Баҳолаш кўрсаткичлари ва мезонлари	Максима л балл	1 гуруҳ	2 гуруҳ	3гуруҳ
		Ечимлар:	<b>1,2</b>	
- муаммони ва қўйи муаммони	0,4			

тўғри шакллантириш;				
- ечимни муаммо ва қуйи муаммо шаклига мос келиши;	0,4			
- мантиқийлик, аниқлик, хулосаларни қисқалиги.	0,4			
Тақдимот:	<b>1,4</b>			
- жавобларни аниқлиги ва тушунарлилиги;	1,0			
- хар бир гуруҳ иштирокчисининг фаоллиги (саволлар, қўшимчалар).	0,4			
Регламент	<b>0,4</b>			
Умумий баллар йиғиндиси	<b>3,0</b>			

### Гуруҳ ишини умумлаштирувчи баҳо

Гуруҳ	1	2	3	Умумий балл	Баҳо (умумий балл 2 га бўлинади) 2,2 -3 балл – «аъло» 1,2 - 2 балл – «яхши» 0,5 – 1,1 балл – «қон-ли»
<b>1</b>	-				
<b>2</b>		-			
<b>3</b>			-		

### Тавсия этилган адабиётлар

1. Нуриев Р.М. Курс микроэкономики: Учебник для вузов.- М.: НОРМА, 2007. - 318-328 б.
2. Салимов Б.Т., Мухитдинова У.С., Мустафакулов Ш.И., Салимов Б.Б. Микроиқтисодиёт: Дарслик-Т.: Ёзувчилар уюшмаси Адабиёт жамғармаси нашриёти, 2005.-9-13 б.
3. Салимов Б.Т., Мустафакулов Ш.И. Микроиқтисодиёт: масалалар, науналар, топшириқлар, тестлар.- Т.: “Gi Print”, 2010.- 137-148 б.
4. Пиндайк Р., Рубинфильд Д. Микроиқтисодиёт. Улмасов А.У. Ўзбек тилига таржимаси. – Т.: Шарқ, 2003 й. - 352-367 б.
5. 6. Вечканов Г.С., Вечканова Г.Р. Микроэкономика: Учебное пособие. - СПб.: “ПИТЕР,” 2003. - 251-270 с.

### 13-мавзу. Ташқи самара ва давлатнинг фирмалар фаолиятига аралашуви.

(4 соат)

#### 1- амалий машғулот

1. Трансакцион харажатлар.
2. Ижтимоий ва хусусий харажатлар.
3. Ташқи таъсирлар ва уларнинг ҳал қилиниш йўллари.

#### 2- амалий машғулот

1. Хусусий сектор ва ташқи самара.
2. Ташқи таъсирлар ва давлат.

**Қўлланиладиган педагогик технологиялар: 1- амалий машғулот “БББ” техникаси, 2-машғулот мини-тест ечиш орқали ўтказилади**

**1 – илова**

#### Б/Б/Б техникасини қўллаш бўйича кўрсатма

1. Маъруза режасига мос ҳолда 2-устунни тўлдириш.
2. Ўйланг, жуфтликда ҳал этиш ва жавоб бериш, ушбу саволлар бўйича нимани биласиз, 3- устунни тўлдириш.
3. Ўйланг, жуфтликда ҳал этиш ва жавоб бериш, ушбу саволлар бўйича нимани билиш керак, 4-устунни тўлдириш.
4. Маърузани эшитиш.
5. 5-устунни тўлдириш.

#### Б/Б/Б жадвали (Биламан/Билишни хоҳлайман/Билдим)

№	Мавзу саволи	Биламан	Билишни хоҳлайман	Билдим
1	2	3	4	5
1	Трансакцион харажатлар			
2	Ташқи самара			
3	Коуз теоремаси			

**2–илова**

#### Муҳокама учун эътиборни жамловчи ва муаммоли саволлар

1. Ташқи самара деганда нима назарда тутилади?

2. Ташқи самара фирмалар фаолиятига қандай таъсир кўрсатади?
3. Ташқи самара ва давлат ўртасида қандай боғлиқлик мавжуд?
4. Ижтимоий неъматлар хусусий неъматлардан қай жиҳатлари билан фарқланади?
5. Ташқи таъсирларни чеклаш ёки рағбатлантириш воситаларини изоҳлаб бера оласизми?

**3-илова**

### **Ташқи самара ва давлатнинг фирмалар фаолиятига таъсири мавзуси бўйича конспект**

**Трансакцион ёки операциялар харажати** - бу товарлар алмашуви соҳасидаги харажатлардир. Ушбу харажат Рональд Коуз томонидан 1930 йилларнинг бошларида киритилган.

Трансакцион харажатлар қуйидаги беш кўринишда бўлади:

1. Ахборот қидириш харажати;
2. Музокара олиб бориш ва шартнома тузиш харажати;
3. Ўлчаш харажатлари;
4. Мулк эгаси ҳуқуқини ҳимоя қилиш харажатлари;
5. Оппортунистик ҳаракат харажатлари.

**Ташқи самаралар ёки экстерналилар** (*externalities*)- бозордаги олди-соттидан олинмаган, лекин нархда ўз ифодасини топмаган харажат ёки фойда. Улар муайян операцияда қатнашадиган бозор субъектлари билан бир қаторда учинчи томон билан боғлиқ бўлгани учун ҳам «ташқи» деб қабул қилинади. Ушбу харажатлар ёки ютуқлар (фойда) товарлар ва хизматларни ҳам ишлаб чиқаришда, ҳам истеъмол қилишда вужудга келади.  $MSC = MPC + MEC$ , (1)

бу ерда  $MSC$  - ижтимоий чекли харажат;

$MPC$  - хусусий чекли харажат;

$MEC$  - ташқи чекли харажат (*Marginal External Cost*).

**Мусбат (ижобий) ташқи самара** бирор иқтисодий субъектнинг фаолияти бошқа субъектларга ютуқ келтирганда вужудга келади.

$$MSB = MPB + MEB \quad (3)$$

Бу ерда  $MSB$  - ижтимоий чекли ютуқ;

$MPB$  - хусусий чекли ютуқ;

$MEB$  - ташқи чекли ютуқ.

Ташқи самараларни ички самарага айлантириш учун хусусий чекли харажатларни (ва мос ҳолда чекли ютуқни) ижтимоий чекли харажатларга (чекли ютуқларга) яқинлаштириш лозим.

Ушбу муаммони ечиш учун солиқлардан ва субсидиялардан фойдаланиш А.С.Пигу томонидан таклиф қилинган.

**Тартиблантирадиган солиқ** - бу салбий ташқи самарага эга бўлган иқтисодий неъматларни ишлаб чиқаришга қўйиладиган ва хусусий чекли харажатни ижтимоий чекли харажатгача кўтарадиган солиқ.

Демак, юқоридаги мисолда солиқ  $T$  ташқи чекли харажатга тенг бўлса, яъни  $T = MEC$  бўлса, бозор мувозанатини самарали мувозанатга яқинлаштиради:

$$MSB = MSC.$$

**Тартиблаштирувчи субсидия** - бу ижобий ташқи самарага эга бўлган иқтисодий неъматларни ишлаб чиқарувчиларга ва истеъмол қилувчиларга бериладиган субсидия бўлиб, у хусусий чекли ютуқни ижтимоий чекли ютуққа яқинлаштиради.

Ташқи самара муаммосини ечишнинг янги йўли Р. Коузнинг илмий изланишлари билан боғлиқ. Р.Коузнинг фикрича, ушбу муаммо томонлар учун умумий муаммо бўлиб, унинг ечилиши иккала томоннинг биргаликда масъулиятли ҳаракат қилиш билан боғлиқ. Бу ерда эътибор икки томондан қайси бири кўпроқ, қайси бири камроқ йўқотишига берилмасдан, иккала томондан мумкин бўлган жиддий йўқотишни олдини олишга берилиши лозимлиги кўрсатилган.

### Тестлар

1. Трансакцион ёки операциялар харажати – бу:

- А) товарлар алмашуви соҳасидаги харажатлардир.
- Б) бозордаги олди-соттидан олинадиган, лекин нархда ўз ифодасини топмаган харажат ёки фойда.
- В) бу ижобий ташқи самарага эга бўлган иқтисодий неъматларни ишлаб чиқарувчиларга ва истеъмол қилувчиларга бериладиган субсидия;
- Г) бу салбий ташқи самарага эга бўлган иқтисодий неъматларни ишлаб чиқаришга қўйиладиган ва хусусий чекли харажатни ижтимоий чекли харажатгача кўтарадиган солиқ

2. Ташқи самаралар ёки экстерналилар (*externalities*):

- А) товарлар алмашуви соҳасидаги харажатлардир.
- Б) бозордаги олди-соттидан олинадиган, лекин нархда ўз ифодасини топмаган харажат ёки фойда.
- В) бу ижобий ташқи самарага эга бўлган иқтисодий неъматларни ишлаб чиқарувчиларга ва истеъмол қилувчиларга бериладиган субсидия;
- Г) бу салбий ташқи самарага эга бўлган иқтисодий неъматларни ишлаб чиқаришга қўйиладиган ва хусусий чекли харажатни ижтимоий чекли харажатгача кўтарадиган солиқ

3. Ижтимоий чекли харажат қандай аниқланади?

- А.  $MSC = MPC + MEC$ ,
- Б.  $MSB = MPB + MEV$
- В.  $MSC = MPC - MEC$
- Г.  $MEC = MSC - MPC$

4.Тартиблаштирадиган солиқ

А) товарлар алмашуви соҳасидаги харажатлардир.

Б) бозордаги олди-соттидан олинадиган, лекин нархда ўз ифодасини топмаган харажат ёки фойда.

В) бу ижобий ташқи самарага эга бўлган иқтисодий неъматларни ишлаб чиқарувчиларга ва истеъмол қилувчиларга солинадиган солиқ

Г) бу салбий ташқи самарага эга бўлган иқтисодий неъматларни ишлаб чиқаришга қўйиладиган ва хусусий чекли харажатни ижтимоий чекли харажатгача кўтарадиган солиқ

### Тавсия этилган адабиётлар

1. Нуриев Р.М. Курс микроэкономике: Учебник для вузов. – М.: НОРМА, 2007. - 423-460 с.

2. Salimov B.T., Muxitdinova U.S., Mustafakulov Sh.I., Salimov B.B. Mikroiqtisodiyot: Darslik-T.: Yozuvchilar uyushmasi Adabiyot jamg'armasi nashriyoti, 2005.-106-116 b.

3. Пиндайк Р., Рубинфильд Д. Микроиқтисодиёт// Улмасов А.У. Ўзбек тилига таржимаси.- Т.: Шарқ, 2003. - 429-444 б.

### 3. МУСТАҚИЛ ИШНИ ТАШКИЛ ЭТИШНИНГ ШАКЛИ ВА МАЗМУНИ

Фан бўйича талабаларга мустақил иш учун 78 соат ажратилган. Мустақил ишни ташкил этишда қуйидаги шакллардан фойдаланилади: айрим назарий мавзуларни ўқув адабиётлари ёрдамида ўзлаштириш; амалий машғулотлар учун топширилган, мавзуга доир масалалар, кейс-стади ва ўқув лойиҳаларини Ахборот ресурс маркази манбалари ҳамда изланиш объекти бўлмиш корхона ва ташкилотларнинг ижтимоий-иқтисодий кўрсаткичлари ҳамда Ўзбекистон Республикаси Давлат Статистика Қўмитаси маълумотларини тўплаган ҳолда бажариш; илмий-амалий анжуманларга маъруза тезислари ва илмий мақолаларни тайёрлаш.

Талабаларнинг мазкур фан бўйича мустақил ишини ташкил этиш ва уни назорати Тошкент молия институти ректори томонидан тасдиқланган “Талаба мустақил ишини ташкил этиш, назорат ва баҳолаш туғрисидаги Низом”и га мувофиқ фан бўйича мустақил ишни ташкил этиш, назорат қилиш ва баҳолаш бўйича Услубий кўрсатмалар<sup>2[2]</sup> асосида олиб борилади.

---

<sup>2[2]</sup> Салимов Б.Т., Мустафакулов Ш.И. «Микроиқтисодиёт» фанидан (Мустақил иш бажариш бўйича услубий кўрсатмалар).- Т.: ТДИУ, 2010 - 126.

“Микроиқтисодиёт” фанидан мустақил таълим сифатида ўрганиладиган куйидаги мавзулар тавсия этилади:

1. Замонавий бозор иқтисодиёти муаммоларини ечишда микроиқтисодиёт фанининг аҳамияти.
2. Сотувчи даромадини товар эластиклигига кўра таҳлил қилиш.
3. Рақобатлашган бозорда, қисқа муддатли ораликда ишлаб чиқарувчининг мувозанат ҳолати.
4. Эластиклик ва солиқ юкининг истеъмолчи ва ишлаб чиқарувчи ўртасида тақсимланиши.
5. Рақобатлашган бозор самарадорлиги.
6. Ишлаб чиқариш назарияси.
7. Ишлаб чиқарувчи ортиқчалиги ва истеъмолчи ортиқчалиги.
8. Рақобатлашган бозорда қисқа муддатли ораликда корхона фойдасини максималлаштириш, корхона таклифи.
9. Даромад самараси, алмаштириш самараси.
10. Корхона ва тармоқнинг рақобатлашган бозорда узоқ муддатли ораликдаги ҳаракатлари.
11. Ишлаб чиқариш харажатларини минималлаштирувчи омиллар нисбатини танлаш.
12. Ишлаб чиқариш масштаби ва фирманинг узоқ муддатли ораликдаги самарали размери.
13. Истеъмолчининг бозордаги ҳаракати.
14. Таваккалчиликни пасайтириш йўллари.
15. Ижобий ва салбий ташқи самаралар.
16. Монопол рақобат ва бозор самарадорлиги.
17. Курно модели ва мувозанати.
18. Ишлаб чиқариш омиллари бозори.
19. Атроф муҳитни муҳофаза қилиш сиёсати ва чиқиндиларнинг оптимал даражасини аниқлаш.
20. Бозор иқтисодиётини тартибга солишда давлатнинг роли.



## УСЛУБИЙ КЎРСАТМАЛАР

### Микрогуруҳлар баҳс-мунозаралари юзасидан тавсиялар

Амалий машғулотларини талабаларнинг юксак фаоллиги шароитида ўтказиш “Микроиктисодиёт” фанини ўқитишнинг асосий талабларидан биридир. Бунга эришиш усулларидан бири микрогуруҳлар баҳс-мунозараларини муҳим равишда уюштириб боришдир. Мазкур усулни амалда ишлатиш кўп босқичли бўлади:

**Биринчи босқичда:** Амалий гуруҳидаги талабалар 2-3 та кичик гуруҳларга ажаратилади. Гуруҳнинг бошловчилари – лидерлари тайинланади, улар алмаштириб турилади, натижада ҳар бир талаба ўқиш даврида лидерлик вазифасини ўтайди. Ўқитувчи лидернинг функцияларини аниқ белгилаб беради. Лидернинг ўзи пухта тайёрланиши, бошқалардан шу жиҳатдан юқори туриши, гуруҳ фикрини қайраб туриши, хуллас муайян Амалийдаги йўлбошчи бўлиши талаб қилинади.

**Иккинчи босқичда:** Баҳс-мунозара учун предмет танлаб олинади, яъни қайси бир масала юзасидан тортишув бўлишини ўқитувчи олдиндан белгилаб, бу ҳақда гуруҳларни огоҳ этади. Гуруҳлар мунозара предмети юзасидан олдиндан тайёргарлик кўради. Ўқитувчи бир неча машғулот учун баҳс объектини олдиндан белгилаб беради.

**Учинчи босқичда:** Баҳс-мунозара машғулот пайтида ташкил этилади. Бунда қўйилган масала юзасидан ҳар бир микрогуруҳ вакили ўз фикрини билдиради. Гуруҳлар бир-бириги савол беради, эътирозини билдиради. Шу ўринда аргумент ва контраргументни қўлланади. Баҳсга ўқитувчи аралашиб қўйилган саволларга аниқлик киритади, муҳокама юзага келтирган янги саволларга жавоб беради. Баҳс ҳақиқий илмий мунозарага айланиши талаб қилинади.

**Тўртинчи босқичда:** Ўқитувчи баҳс-мунозарага яқун ясаб қайси микрогуруҳ устун келганлиги, қайси талаба баҳсда кучли аргумент (важ) келтирганлигини қайд этади. Баҳс якунига қараб ўқитувчи иштирокчиларга балл қўяди. Бунда мунозарада етакчилик қилган талабага, у ўз ишини уддасидан чиққан шароитда, энг юқори балл қўйилади. Мунозаранинг фаол иштирокчилари ҳам балл билан сийланади.

Баҳс-мунозара ўтказилганлиги ва қўйилган баллар Амалий дафтарида алоҳида қайд этилади. Бу билан тингловчилар билимига адолат билан якуний баҳо чиқаришга эришилади.

**Кичик гуруҳларда ишлаш.** Бунда тингловчилар 3-5 кишилик гуруҳ ҳосил этадилар. Ҳар гуруҳ мустақил топшириқ олиб, уни биргаликда бажаради ва ишлаш натижаларини катта гуруҳ олдида баён қилади, ҳар хил натижа олинганда бу асосланиб берилади, бошқа гуруҳлар билан баҳс қилинади. Кичик гуруҳда тингловчилар бир-биридан ўрганади. Кичик гуруҳда ишлаш учун назарий муаммо,

мисол ва масала ечиш, топишмоққа жавоб топиш, қўйилган аниқ муаммони ечиш, графиклар тузиш, жадвалларни тўлдириш кабилар бўлиши мумкин.

### **Вазиятли видеолавҳалар таҳлили**

Телелавҳалар иқтисодий фаолиятга бағишланган сахналар ва кино кадрлардан иборат бўлиб, бадий-илмий материалларни камраб олади. Уларда бадий образ орқали иқтисодий жумбоқлар қўйилган, иқтисодий ечимлар ва амалий ҳатти-харакатлар тасвирланган. Бадий лавҳалар мавзуларга қараб телевизорда намоиш этилади, ҳар лавҳа сўнгида саволлар қўйилган уларга жавобни талабалар топишлари керак.

Бунда ўқитувчи лавҳалар қандай муаммо қўйилганлигига урғу беради, шу билан бирга қабул қилинган қарорлар тўғри ёки нотўғрилиги ҳақидаги масала ўртага ташланади, агар ҳато бўлса, у нимадан иборат деган саволга эътибор берилади. Тингловчилар ўз фикр мулоҳазасини билдириб баҳслашади, улар кичик гуруҳларга бўлиниб бошқа гуруҳ берган жавобни шархлайди, тўғри ва нотўғри эканлигини асослайди. Ўқитувчи баҳслар юзасидан ажрим қилади. Телелавҳалар кетма-кет мавзусига қараб баҳс усулида таҳлил этилади. Лавҳалар таҳлилининг кенглиги ва чуқурлигига қараб унда иштирок этган талабаларга балл берилади ва у журналда қайд этилади.

### **Савол-жавоб ва суҳбат**

Амалий машғулоти ўтказишнинг энг тарқалган шакли. Бунда Амалий режасида кўриладиган масалалар юзасидан ўқитувчи қўйган саволларга талабалар жавоб беришади. Йирик саволлар билан биргаликда майда саволлар ҳам ўртага ташланади, уларга ихтиёрий равишда жавоб берилади, жавобларга танқидий эътирозлар ҳам тингланади, саволлар яна бошқа жавоблар билан тўлдириб борилади. Дарсда талабалар ўқитувчи олдига ҳам савол қўядилар. Саволлар ечилмай қолган тақдирда улар юзасидан ўқитувчи суҳбат ўтказади. Савол-жавоблар натижасига қараб ҳам талабаларга балл қўйилади.

### **Ёзма иш ва уни тақризлаш**

Бу усул талабаларни дарсга нақадар тайёрланиб келганлигини билиш, қўйилган масала юзасидан улар нақадар билим олганликларини умумий тарзда аниқлаш учун ўтказилади. Бунда талабаларга аниқ ва қисқа савол берилади, унга талабалар ёзма равишда лўнда қилиб жавоб беришади. Ёзилган жавобларга магистрларни ўзи тақриз беради. Бунда жавоб тўғри ёки нотўғри эканлиги, қайси жавоб энг заиф ёки энг тўла эканлиги асосланади. Ҳар бир тақриз берувчи ўз аргументини келтиради, ўз фикрини оғзаки равишда асослайди. Шу йўсинда баҳс

бошланади. Ёзма жавобнинг мазмундорлиги, тақризлар ва баҳслашув натижасига қараб ўқитувчи тингловчиларга балл қўяди.

### **Амалий ва роль ўйинлари**

Амалий машғулотининг энг қизиқарли, лекин ўта маъсул шакли. Бундай дарс олдиндан ёзилган сценарийлар асосида ўтказилади. Ўйинлар мавзуси олдиндан белгиланади, унга жиддий тайёргарлик қўрилади, роллар ҳам олдиндан тасдиқланади, уларни ўқитувчи ҳар бир талабага ёки кичик гуруҳга беркитиб қўяди. Ўйинлар натижасида талабалар амалий ишни нақадар яхши бажара олишлари аниқланади. Ўйинлар одатда долзарб муоммолар юзасидан ўтказилади.

Авалло амалий ўйин предмети сифатида иқтисодий муоммо имитация қилинади. Муаммонинг ечими юзасидан ҳар бир ўйин иштирокчиси ўз ролини ижро этади. Роль ижрочиси муаммони ечиш юзасидан ўз қарорини эълон қилади, нима қилишини билдиради. Буларга қарама-қарши равишда бошқа роль ижрочилари муаммога бошқача қарашини билдиради. Ҳар бир роль ижрочиси ўз гапини маъқуллайди. Ўйин ўтказилганда ижрочилар 2 гуруҳга ажратилади. Улардан бири ўз фикрини тасдиқласа, бошқаси эътироз билдириб бунга рози бўлмайди. Қарши турган ижрочилар муаммонинг альтернатив ечимини берадилар. Роль ижрочиларининг билим маҳорати, яъни масала ечимига асосли ёндашувига қараб уларга балл берилади.

### **Кўникма олиш машқлари**

Бундай усул амалий кўникмалар олиш юзасидан бажарилади. Бунинг учун кўникма объекти олинади, яъни нима қилиш аниқлаб берилади. Берилган топшириқ босқичма-босқич бажариб борилади ва буни ўқитувчи назорат қилади.

Бажариладиган амаллар керак бўлса, бир неча бор такрорланади. Тингловчи амалларни сўзсиз бажара олишига эришгач унинг иши баҳоланади. Кўникма одатда амалий ҳисоб-китоб ўтказиш, масала ечиш график ва жадваллар тузиш юзасидан ҳосил қилинади.

### **«Давра суҳбати»**

«Давра суҳбати» амалий дарсининг фаол шакли ҳисобланади.

Талабалар тавсия этилган адабиётлар устида ишлашлари ва эркин муҳокамада, ўртоқчилик баҳслашишда режада кўрсатилган саволларни муҳокама қилиб, ўз фикр-мулоҳазаларини баён этишлари лозим.

Қўйилган саволлар-муаммоларни муҳокамасини банк, молия ва солиқ органларининг фаолияти билан боғлаб қўрилиши талаб қилинади.

“Давра суҳбати”ни эркинлик вазиятда ўтказиш, талабаларни ўзаро бемалол фикр алмашишини ташкил қилиш, уларнинг фаоллигини ошириш мақсадида дарсни ўқитувчи эмас, талабалар гуруҳи томонидан демократик равишда сайланган, тасдиқланган лидер олиб боради.

“Давра суҳбати”га олдиндан тайёргарлик кўрилади, керак бўлса ўқитувчи консультациялар ўтказилади.

Ўқитувчи гуруҳ лидерини дарс олиб бориш учун ҳам мазмунан, ҳам методик нуқтаи-назардан тайёрлайди.

“Давра суҳбати”ни лидер қисқача кириш сўзи билан бошлайди. Талабалар режада кўрсатилган саволларни навбат билан кўриб чиқадилар. Сўзга чиққан талаба гуруҳ аъзоларидан тушган саволларга жавоб беради.

Ҳар бир муҳокамага қўйилган савол бўйича асосий сўзга чиққан талабадан ташқари бошқалар қўшимча ёки танқидий чиқишлар қилишлари мумкин.

Гуруҳ лидери ҳар бир муҳокама қилинаётган савол бўйича охирида қисқа хулосалар чиқаради.

Дарснинг юқори самарали бўлиши учун имконият борица муҳокамада кўпроқ талабалар иштирок этишлари лозим.

“Давра суҳбати”нинг охирида яқун сўз билан ўқитувчи чиқади. Ўқитувчи талабаларни сўзга чиқишларини хулоса қилади ва нотўғри чиқишлар бўлган бўлса, уларни тўғрилаб ўтади, масаланинг моҳиятини охиригача очиқ беради, ёритилмай қолган саволларни ёритади.

Дарс охирида давра суҳбати иштирокчиларига балл қўйилади.

Юқорида келтирилган услубларни қўллаш бўйича амалий режасида ҳар савол охирида кўрсатмалар берилади яъни қайси масалани қандай усулда муҳокама қилиш маъқуллиги кўрсатилади.

## **РЕФЕРАТ ЁЗИШ ЮЗАСИДАН ТАВСИЯЛАР**

Реферат мустақил ишнинг муҳим бўғинидир, унинг мазмуни ва ўз вақтида ёзиб топширилишига қараб талабалар билими балл билан баҳоланади. Одатда ҳар бир реферат учун, агар у яхши ёзилган бўлса 5, энг кўпи 10 балл берилади. Баллни кўпроқ олиш учун 2-3 та реферат ёзиш мумкин эмас. Рефератлар умумназарий ёки йирик иқтисодчиларнинг таниқли асарлари юзасидан ёзилади. Рефератлар мавзуларидан қайси бирини танлаб олиш талаба ихтиёрида бўлади.

Талаба реферат мавзусини бўлғуси диссертацияси ёки ўзи қизиққан масалага яқин қилиб танлаб олгани маъқул. Аммо танланган мавзулар бир-бирини такрорламаслиги зарур, лекин айрим асарлардан ёзиладиган рефератлар бундан мустаснодир.

Умумназарий мавзудаги рефератлар рўйхати ўзгартириб ва тўлдирилиб борилади, шу боис расмий рўйхатда бўлмаган мавзуда ҳам реферат тайёрлаш

мумкин, аммо янги мавзу ўқитувчи тавсиясига биноан ёки унинг розилиги билан танлаб олинади. Мавзу аниқ бўлгач талаба мустақил равишда унга оид адабиётларни ўрганиб чиқади. Умумназарий тусдаги рефератлар ёзилганда фақат йирик китоб ва рисоалар эмас, балки журнал мақолалари, турли ташкилотлар тайёрлаган тўпламлар, статистика маълумотлари ҳам ўрганилади. Мавзу билан танишилгач рефератнинг режаси тузилади ва ўқитувчи билан у келишилади.

Режага биноан фақат қўлда ёзилган реферат белгиланган вақтда ўқитувчига топширилади. Реферат кеч топширилса унга бериладиган балл камайтиради. Юқори балл олиш учун рефератни сермазмун қилиб ва ўз вақтида тайёрлаш керак. Топширилган реферат вақти кўрсатилган ҳолда кафедра журналида қайд этилади. Рефератни Амалий машғулоти ўтказувчи ўқитувчи текшириб чиқади, унинг мазмуни, вақтида топширилиши ва қандай шаклда расмийлаштирилишига қараб балл қўйиб чиқади ва уни рефератнинг бош бетига ёзиб, ўз имзоси билан тасдиқлайди.

Рефератнинг асосий мазмуни Амалий машғулоти чоғида унинг муаллифи томонидан баён этилишига йўл берилади. Энг яхши рефератлар конференцияларга тавсия этилади.

### **Мустақил иш**

Талабалар дастурда белгиланган ҳажмда билим олишлари талаб қилинади, аммо дарс соатлари чегаралангани учун улар ҳамма керакли муаммоларни дарсда ўзлаштириб улгурмайдилар. Дарс жараёнида олиб улгурулмаган билимларни мустақил ишлаш орқали ўзлаштирилади. Талабалар фан дастурида кўрсатилган масалалар бўйича балл тўплашлари зарур, бунинг учун эса мустақил иш топшириқларини бажаришлари савол тариқасида, албатта якуний тестларга киритилади. Мустақил иш 2 қисмли бўлади: 1) Мустақил равишда реферат ёзиш; 2) Мустақил равишда дастурда тавсия этилган масалаларни ўрганиб чиқиш. Мустақил ишлаш жараёнида талабалар белгиланган топшириқларни, адабиётларни қунт билан ўрганиш асосида бажариб, билимларини тўлдирадилар. Мустақил ишни бажарилишига қараб (рефератларни инобатга олган ҳолда) талабаларга балл қўйилади.

### **Амалий (семинар) машғулоти давомида ақлий мунозара шаклида ўтказиладиган ишчи ўйиннинг қоидалари**

Ақлий мунозара шаклида ўтказиладиган ишчи ўйиннинг барча қатнашчилари 3 (2) ишчи гуруҳга ва 1та экспертлар гуруҳига бўлинади.

Ҳар бир гуруҳ ўқитувчи томонидан топшириқ олади.

Ҳар бир гуруҳга ёрдам тариқасида тегишли йўналишларни амалга оширишни тезлаштириш юзасидан тахминий тадбирлар режаси берилади.

Ҳар бир гуруҳнинг асосий вазифаси юқоридаги 10 та саволдан иборат тадбирларни ишлаб чиқишдан ва уни барча Амалий қатнашчилари олдида тақдимот тарзида ҳимоя қилишга тайёрлашдан иборат.

Тақдимотни тайёрлашга 5 дақиқа ва уни ҳимоясига ҳам 5 дақиқа ажратилади.

Ишлаб чиқилган тадбирларнинг тақдимоти маърузанинг асосий қисмидан кейин ўтказилади ва бошқа гуруҳ аъзолари томонидан тўлдирилади.

Ишчи гуруҳлар тақдимот ўтказганидан кейин бош маърузачи ақлий мунозара натижаларини умумлаштиради, эксперт гуруҳи аъзолари эса, ҳар бир тақдимотни баҳолаган ҳолда, ғолибни аниқлайдилар.

Ишчи гуруҳлар томонидан тайёрланган тақдимотни баҳолашнинг асосий мезонлари куйидагилардан иборат:

1. Тақдимотдан олинган умумий таассурот.
2. Танланган тадбирлар режасининг истиқболлиги;
3. Муаммони ечимига комплекс ёндашув;
4. Танланган саволларнинг долзарблиги;
5. Муаммонинг ечимига иштирокчилар ёндашувининг янгилиги;
6. Белгиланган чора-тадбирларнинг ўзаро боғлиқлиги;
7. Белгиланган чора-тадбирларнинг аниқ баён қилинганлиги;
8. Савол қўйилишининг кенглиги;
9. Тақдимот жараёнининг жонлилиги;
10. Тадбирларни ишлаб чиқишда жамоавийлик.

Ҳар бир мезон 0,5 баллдан баҳоланади.

Гуруҳлар тақдимоти энг юқори балли – 5 баллни ташкил этади.

### **Информацион – техник воситалар**

“Микроиктисодиёт” фани бўйича талабаларнинг билимларни ўзлаштириш даражасини ва сифатини ошириш учун янги интерактив, педагогик технологиялардан фойдаланилади.

Маърузалар Microsoft Office Power Point дастурида тайёрланган слайд презентациялари орқали ўқитилади. Уларга қисқача тарқатма материаллар тарқатилади. Юқорида номлари келтирилган технологиялар талабаларнинг ўзлаштириш даражасининг бевосита юқори бўлишига олиб келади.

Ушбу фанни талабалар яхши ўзлаштиришлари учун иқтисодий назария курсини, иқтисодий қонунларни, рақобат қонунларини, корхоналарнинг фаолият кўрсатиш механизмини, меҳнат жараёнида вужудга келадиган муносабатларни, фирмалар қарор қабул қилишда юзага келадиган зиддиятли вазиятларни ва уларни бартараф этиш йўллари мустақил ўрганишлари ва улардан бохабар бўлишлари мақсадга мувофиқдир.

Фан бўйича ва унга яқин мавзулар юзасидан INTERNET тармоғидан фойдаланишлари талабаларнинг билимларини ҳар томонлама ошишига олиб келади.

Курс бўйича маърузалар матни, Microsoft Office Power Point дастурида тайёрланган слайд презентацияларининг босма ва электрон вариантлари мавжуд. Бундан ташқари кутубхонада курс бўйича тавсия қилинган адабиётлар мавжуд.

Интернет сайтлари:

<http://www.iet.ru>

<http://www.nes.ru>

<http://www.ic.omskreg.ru>

<http://www.imce.ru>

<http://www.cer.uz>

[www.review.uz](http://www.review.uz)

## 5. АМАЛИЙ (СЕМИНАР) МАШҒУЛОТЛАРГА ТАЙЁРЛАНИШДА ТАВСИЯ ЭТИЛАДИГАН АДАБИЁТЛАР

1. Каримов И.А. «2012-йил Ватанамиз тараққиётини янги босқичга кўтарадиган йил бўлади» // Ўзбекистон Республикаси Президенти Ислом Каримовнинг 2011-йилнинг асосий якунлари ва 2012-йилда Ўзбекистонни ижтимоий-иқтисодий ривожлантиришнинг устувор йўналишларида бағишланган Вазирлар Маҳкамасининг мажлисидаги маърузаси. -[www.press-service.uz](http://www.press-service.uz)

2. Президент Ислом Каримовнинг 2010 йил 27 январдаги Ўзбекистон Республикаси Олий Мажлис Қонунчилик палатаси ва Сенатининг қўшма мажлисидаги “Мамлакатни модернизация қилиш ва кучли фуқаролик жамиятини барпо этиш – устувор мақсадимиздир”, деб номланган маърузаси. <http://www.press-service.uz/>.

3. Ўзбекистон Республикаси Президенти Ислом Каримовнинг “Мамлакатни модернизация қилиш ва кучли фуқаролик жамиятини барпо этиш – устувор мақсадимиздир ҳамда “Асосий вазифамиз – Ватанамиз тараққиёти ва халқимиз фаровонлигини янада юксалтиришдир” номли маърузаларини ўрганиш бўйича Ўқув-услубий мажмуа. – Тошкент: “Иқтисодиёт” нашриёти. –2010. – 310 бет

4. Салимов Б.Т., Мухитдинова У.С., Мустафакулов Ш.И., Салимов Б.Б. Микроиқтисодиёт: Дарслик -Т.: ТДИУ, 2006. -230 б.

5. Авдашева С., Розанова Н. Теория отраслевых рынков. М., 1989.

6. Апарин Н., Мымрикова Л. Методология изучения эффективности конкуренции и монополизма в промышленности // Вопросы статистики.1997. №12.

7. Артур Томпсон, Джон Формби. Экономика фирмы / Пер. с англ. – М .: ЗАО “Издательство БИНОМ”, 1998. – 544 с .

8. Библиотека экономической и деловой литературы <http://www.aup.ru/library>

9. Вечканов Г.С., Вечканова Г.Р. Микроэкономика.СПб.: Питер,2003.368 с.

10. Винокуров Е. Ф., Винокурова Н.А. Трудные задачи по экономике: Пособие для учащихся старших классов. – М.: Вита-Пресс, 2001. -112. с .

11. ГУП Институт Микроэкономики при Министерстве Экономики России. "<http://www.imce.ru>"

12. Дорохина Е.Ю. Моделирование микроэкономики: Учебное пособие для вузов / Е.Ю.Дорохина, М.А.Халилов: Под общ.ред. Н.П.Тихомирова. – М.:Экзамен, 2003. – 224с.

13. И.А.Каримов. “Жаҳон молиявий-иқтисодий инқироzi, Ўзбекистон шароитида уни бартараф этишнинг йўллари ва чоралари”, Т.:Ўзбекистон, 2009.-56 б.

14.Игнатъева, Моргунова. Микроэкономика. "<http://www.economics.ru>"

15.Игошин Н.В. Экономика: Учебное пособие для вузов / М.:ЮНИТИ – ДАНА, 2004. 607с.



16. Институт Микроэкономики. "<http://www.citymarket.ru>"
17. Климов С.М. Микроэкономика: Учебное пособие / С.М.Климов, А.П.Семенов, Т.А.Федорова. – СПб.:ИВЭСЭП, Знание, 2003. – 350с.
- 18.Корниенко О.В. Микроэкономика: 100 экзаменационных ответов: Экспресс – справочник /. – И: Ростов Н / Д.: Март, 2003. – 304с.
19. Курс Микроэкономики 1 в "Микроэкономике промежуточного уровня". Особое внимание уделяется производству, теории фирмы и структурам рынка. [http://www.nes.ru/Acad\\_year\\_2001/Micro2-rus.htm](http://www.nes.ru/Acad_year_2001/Micro2-rus.htm) \_
20. Микроэкономика. Методическое пособие для преподавателей и студентов. Под. Ред. Рудоковой И. Е., Никитиной И.И.-М.,: ТЕИС. 2004.-160с.
- 21.Мицкевич А.А. Сборник заданий по экономике с решениями: Пособие для М 70 преподавателей экономики. – В 3-х книгах. Кн. 1. Задачник по Микроэкономике с решениями. - М.: Вита-Пресс, 2001. -592 с.
- 22.Мицкевич А.А. Сборник заданий по экономике.– М.: Вита-Пресс, 1997. - 144 с.
- 23.Мицкевич А.А. Экономика в задачах и тестах: Пособие для учителя. – М.: Вита-Пресс, 1995. -320 с.
- 24.Никулина И.Н. Экономическая теория: Пособие для семинарских занятий. – В 2-х ч. Ч. 1. Микроэкономика. – Микроэкономика. – М.: ГУ- ВШЭ, 1998. - 95 с.
- 25.Нуреев Р.М. Курс микроэкономики : учебник / Р.М. Нуреев. – 2–е изд., изм. – М.: Норма, 2008. – 576 с.
- 26.Нуреев Р.М. Сборник задач по микроэкономике. К “Курсу микроэкономики” – М.: Норма, 2004. – 432 с.
- 27.Пиндайк Р., Рубинфельд Д. Микроэкономика (Инглизчадан кискартириб таржима қилинган. А.Ўлмасов ва бошқ.: Олий ўқув юртлари учун қўлланма. – Т.: “Шарқ”, 2002. – 448 б.
- 28.Программа курса “Микроэкономика” <http://www.ic.omskreg.ru/econrus/win/library/3/program/4.htm>
- 29.Салимов Б.Т., Салимов Б.Б. Микроэкономиканинг фанидан масалалар тўплами. Т.:Фан ва технологиялар, 2005.105 б.
- 30.Сборник задач по экономике: Учебное пособие/Отв.ред. Ю.В.Власевич. – М.: БЕК, 1996.-273 с.
- 31.Симкина Л. Г., Корнейчук Б. В. Микроэкономика. – СПб: Питер, 2002. – 464 с.
- 32.Гарасевич Д.С. Гребенников Т.И. Леусский Д.И. Микроэкономика, учебник; М.: ЮРАЙТ издат. 2003. 375с.

## МУНДАРИЖА

<b>Кириш</b> .....	3
1. Фанга ажратилган ўқув соатларининг ўқув турлари бўйича тақсимооти .....	4
2. Амалий (семинар) машғулотларнинг намунавий мавзулари.....	9
3. Мустақил ишни ташкил этишнинг шакли ва мазмуни .....	47
4. Услубий кўрсатмалар .....	49
5. Амалий (семинар) машғулотларга тайёрланишда тавсия этиладиган адабиётлар .....	56



